

# 操作说明书

激光普通纸传真机  
激光多功能一体机

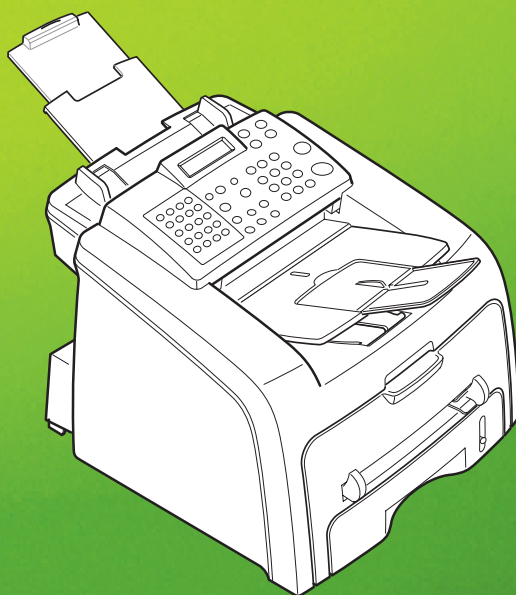

使用本机器前，请务必阅读本手册中的“安全信息”部分，以便安全正确地使用。

## 关于操作说明

本机器附带以下参考材料：

**操作说明** 提供了机器设置和安装随机软件所需要的信息。此外，还对将机器用作打印机、扫描仪和复印机以及机器的维护和故障排除进行了详细说明。

本手册中的信息如有变更，恕不另行通知。本公司因处理或操作本机器而导致的直接、间接或继发的损坏不负任何责任。

版权所有 © 2004。

- Centronics 是 Centronics Data Computer Corporation 的商标。
- IBM 和 IBM PC 是国际商用机器公司的注册商标。
- Microsoft、Windows、Windows 9x、Window Me、Windows 2000、Windows NT 4.0 和 Windows XP 是微软公司的注册商标。
- TrueType 是苹果电脑公司的商标。
- 所有其他品牌和产品名称是其各自公司或组织的商标。

# 安全信息

使用此机器时应严格遵守以下安全措施。

---

## 操作安全

---

本手册使用以下重要提示符号:

**⚠ 警告:**

**表示可能发生危险，如果不遵守相关说明，可能会导致死亡或严重的人身伤害。**

**⚠ 小心:** 表示可能发生危险，如果不遵守相关说明，可能会导致轻微或中度的人身伤害或财产损失。

---

**⚠ 警告:**

---

- 将电源线直接连接到墙上插座，不得使用延长线。
- 如果电源线或插头已破损，请断开电源插头（拔插头，而不是拉电源线）。
- 为避免危险的电击或激光辐射暴露，请不要取下本手册指定之外的任何护盖或螺丝。
- 如果发生以下情况，请关闭电源，并断开电源插头（拔插头，而不是拉电源线）：
  - 机器内溅入液体。
  - 您怀疑机器需要维修或修复。
  - 机器外壳损坏。
- 不要烧弃溢出的墨粉或用过的墨粉。如果暴露于明火，墨粉尘粒可能会燃烧。
- 可以交由授权的经销商处理废弃物。
- 须按照本地规定处理用过的墨粉瓶。
- 请勿让机器接触易燃的液体，气体和烟雾剂。否则可能导致起火或电击。

---

## **⚠ 小心:**

---

- 不要把机器放在雨雪等潮湿环境中。
- 在移动机器之前，应从墙上插座拔下电源插头。移动机器时，应注意不会损坏机器下面的电源线。
- 一定是从墙上插座拔下电源插头（而不是拉电源线）。
- 不要让回形针、订书钉或其它金属小物件掉到机器内。
- 将墨粉（用过或未用过的）和墨粉瓶放到儿童够不到的地方。
- 当您接触产品内部取出卡纸时，注意不要被钝件划伤。
- 为了保护环境，请不要在生活垃圾收集点处理机器或耗材废弃物。可以交由授权的经销商处理废弃物。
- 机器内部可能温度很高。不要接触贴有“hot surface”（高温表面）标签的部件。以免造成伤害。

### **电源**

电源插座应安装在方便插拔且靠近本产品的位置。

### **臭氧安全性**

本产品在工作时会产生臭氧。正常情况下，其臭氧量对操作人员是安全的。如果察觉到臭氧的气味，可为室内通风。

### **传真或电话**

不要在水源附近使用本产品，如浴盆、面盆、洗涤池或洗衣盆附近，也不宜在潮湿的地下室内或游泳池附近使用。避免在雷雨时使用电话，闪电可能会导致雷击。煤气泄漏时不要在其附近打电话诉说险情。

### **激光安全性:**

本设备属于 1 级激光设备。本设备装有一个 5 毫瓦，波长为 760-800 纳米的 AlGaAs 激光二极管。设备背面贴有如下的标记。

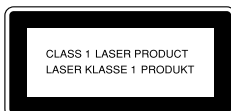

### **注意:**

实施操作说明之外的调控或规程可能导致辐射危险。

## ⚠ 警告与 ⚠ 小心标签及标志的位置

本机器在如下位置贴有 ⚠ 警告和 ⚠ 小心标签。为安全起见，请遵守相关说明并按照要求操作本机器。

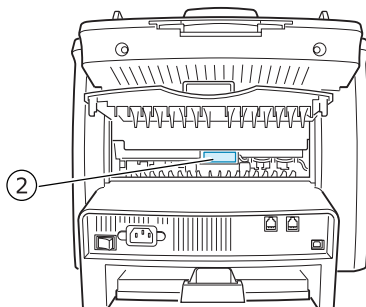
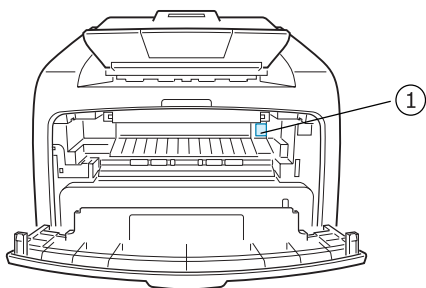

\* 此标签贴于高温表面。小心不要触摸这些区域。

本机器依据 IEC 60417 的要求使用以下主电源开关符号：

■ 说明电源打开。

○ 说明电源关闭。

### 警告

- 请勿拆解本机器，以防电击。
- 如果您打印的页数很多，输出纸盘的表面会很烫。不要接触此表面，特别是不要让儿童接触此表面。

# 目录

## 第 1 章：入门

### 安装机器

拆包 .....	1.2
选择位置 .....	1.4
了解部件位置 .....	1.5
正视图 .....	1.5
后视图 .....	1.5
操作面板功能 .....	1.6
安装附件 .....	1.8
原稿托盘 .....	1.8
话筒和话筒机座 .....	1.9
安装墨盒 .....	1.10
装纸 .....	1.12
建立连接 .....	1.15
连接计算机（仅限于 激光多功能一体机型号） .....	1.17
开机 .....	1.18

### 安装软件

关于软件（仅限于 激光多功能一体机型号） .....	1.19
打印机驱动程序的功能 .....	1.20
在 Windows 下安装软件 （仅限于 激光多功能一体机型号） .....	1.21
系统要求 .....	1.21
在 Windows 下安装软件 .....	1.22
修复软件（仅限于 激光多功能一体机型号） .....	1.24
删除软件（仅限于 激光多功能一体机型号） .....	1.26

### 设置机器系统

更改显示语言 .....	1.27
设置机器 ID .....	1.28
使用数字键盘输入字符 .....	1.29
设置日期和时间 .....	1.31
更改时钟模式 .....	1.32
设置纸张类型和大小 .....	1.32
设置声音 .....	1.33
扬声器、振铃、按键音和警告音 .....	1.33
扬声器音量 .....	1.34
使用节能模式 .....	1.35
节能模式 .....	1.35

## 第 2 章：纸张处理

选择打印材料 .....	2.2
纸张类型、纸张来源和容量 .....	2.2
纸张和特殊材料使用准则 .....	2.3
选择输出位置 .....	2.4
打印到前出纸盒（正面朝下） .....	2.4
打印到后出纸槽（正面朝上） .....	2.5
往供纸盒中装纸 .....	2.7
使用手动送纸器 .....	2.8
设置手动送纸器的纸张类型和大小 .....	2.10

## 第 3 章：复印

装纸 .....	3.2
准备原稿 .....	3.2
复印 .....	3.3
设置复印选项 .....	3.4
浓度 .....	3.4
原稿类型 .....	3.5
复印份数 .....	3.5
缩小/放大复印 .....	3.6
更改默认设置 .....	3.7
设置超时选项 .....	3.8
逐份复印 .....	3.8

## 第 4 章：传真

### 发送传真

更改传真设置选项 .....	4.2
可用传真设置选项 .....	4.3
装入原稿 .....	4.5
调整原稿分辨率 .....	4.6
自动发送传真 .....	4.7
手动发送传真 .....	4.8
重拨前一号码 .....	4.8
确认发送 .....	4.9
自动重拨 .....	4.9

## 接收传真

关于接收模式 .....	4.10
为接收传真装入纸张 .....	4.11
在传真模式中自动接收 .....	4.11
在应答 / 传真模式下自动接收 .....	4.12
在电话模式中手动接收 .....	4.12
使用远程接收启动代码手动接收 .....	4.13
使用DRPD 模式接收传真 .....	4.13
使用内存接收传真 .....	4.14

## 自动拨号

单触拨号 .....	4.15
存储单触拨号号码 .....	4.15
使用单触键发送传真 .....	4.16
缩位拨号 .....	4.16
存储缩位拨号号码 .....	4.16
使用缩位拨号号码发送传真 .....	4.17
成组拨号 .....	4.18
设置成组拨号号码 .....	4.18
编辑成组拨号号码 .....	4.19
使用成组拨号号码发送传真（多地址发送） .....	4.19
搜索内存中的号码 .....	4.20
连续搜索内存 .....	4.20
用特定首字母搜索 .....	4.20
打印电话簿清单 .....	4.20

## 高级传真功能

顺次同报 .....	4.21
定时发送 .....	4.22
优先发送 .....	4.24
定时查询接收 .....	4.25
在定时发送传真中添加文档 .....	4.26
取消定时发送 .....	4.27

## 其它功能

使用安全接收模式 .....	4.28
打印报告 .....	4.30
使用高级传真设置 .....	4.32
更改设置选项 .....	4.32
高级传真设置选项 .....	4.33
使用遥控面板（仅限于 激光多功能一体机 型号） .....	4.34



## 第 5 章：打印

### (仅限于 激光多功能一体机型号)

在 Windows 中打印文档 .....	5.2
取消打印作业 .....	5.5
使用个性设置 .....	5.6
使用帮助 .....	5.6
设置纸张属性 .....	5.7
设置图形属性 .....	5.8
单张纸打印多页 .....	5.11
打印缩小或放大的文档 .....	5.12
将文档调整为选定的纸张大小 .....	5.13
打印海报 .....	5.14
使用水印 .....	5.15
使用现有水印 .....	5.15
创建水印 .....	5.16
编辑水印 .....	5.17
删除水印 .....	5.17
使用覆盖 .....	5.18
什么是覆盖? .....	5.18
创建新的页面覆盖 .....	5.18
使用页面覆盖 .....	5.20
删除页面覆盖 .....	5.21
设置本地共享打印机 .....	5.22
在 Windows 9x/Me 中 .....	5.22
在 Windows NT 4.0/2000/XP 中 .....	5.23

## 第 6 章：扫描

### (仅限于 激光多功能一体机型号)

扫描基础 .....	6.2
使用 TWAIN 软件扫描 .....	6.2

## 第 7 章：维护

清除内存 .....	7.2
调整色度 .....	7.3
清洁机器 .....	7.3
清洁外部 .....	7.4
清洁内部 .....	7.4
清洁扫描装置 .....	7.5
保养墨盒 .....	7.7
摇匀墨粉 .....	7.7
更换墨盒 .....	7.8
设置墨粉通知选项 .....	7.9
清洁硒鼓 .....	7.10
忽略墨粉已用完信息 .....	7.10

## 第 8 章：疑难解答

清除原稿卡纸 .....	8.2
进纸故障 .....	8.2
出纸故障 .....	8.2
清除卡纸 .....	8.3
供纸盒 .....	8.4
出纸区域 .....	8.4
熔凝区或墨盒附近 .....	8.6
手动送纸器 .....	8.6
避免卡纸的小窍门 .....	8.7
清除 LCD 错误信息 .....	8.8
解决问题 .....	8.10
进纸故障 .....	8.10
传真故障 .....	8.11
复印故障 .....	8.12
打印质量问题 .....	8.13
打印问题（仅限于 激光多功能一体机 型号） .....	8.17
扫描问题（仅限于 激光多功能一体机 型号） .....	8.19

## 附录 A: 规格

一般规格 .....	A.2
传真规格 .....	A.3
扫描和复印规格 .....	A.4
打印规格（仅限于 激光多功能一体机 型号） .....	A.4
纸张规格 .....	A.5
概述 .....	A.5
支持的纸张大小 .....	A.5
纸张使用准则 .....	A.7
纸张规格 .....	A.8
出纸容量 .....	A.8
纸张存放环境 .....	A.8
信封 .....	A.9
标签（仅限于 激光多功能一体机 型号） .....	A.11
透明胶片（仅限于 激光多功能一体机 型号） .....	A.11

# 1

## 入门

感谢阁下购买这款多功能产品。本机器能够提供打印、复印、扫描和传真功能！

本章提供安装机器的步骤说明。

本章的内容包括：

- 安装机器
- 安装软件
- 设置机器系统

# 安装机器

## 拆包

将机器和所有附件从包装盒内取出。确认机器包装内包含如下物品。如有缺失，请与您购买机器的零售商联系：



初始墨盒

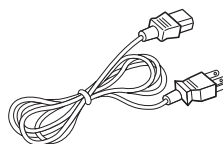

交流电源线\*

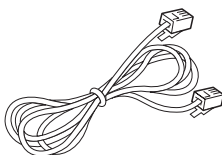

电话线\*

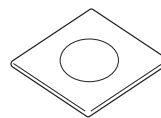

CD-ROM\*\*

(仅限于激光多功能一体机型号)

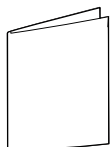

快速安装指南

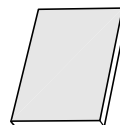

操作说明



话筒

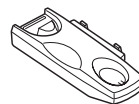

机座

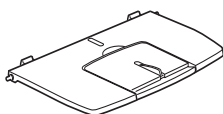

原稿托盘

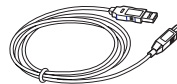

USB 电缆

(仅限于激光多功能一体机型号)

\* 基于您所在国家或地区的不同规格，电源线和电话线外观可能会有差异。

\*\* 光盘内包括 Type 1200 驱动程序、操作说明和 Adobe Acrobat Reader 程序。



**注意:**

- 您需要使用随机附带的电话线，如果使用其它供应商提供的电话线，则必须是 AWG #26 或更大的型号。
- 电源线必须插在接地良好的插座上。
- 在不同的国家，部件可能不同。

拆掉机器四周的包装带。

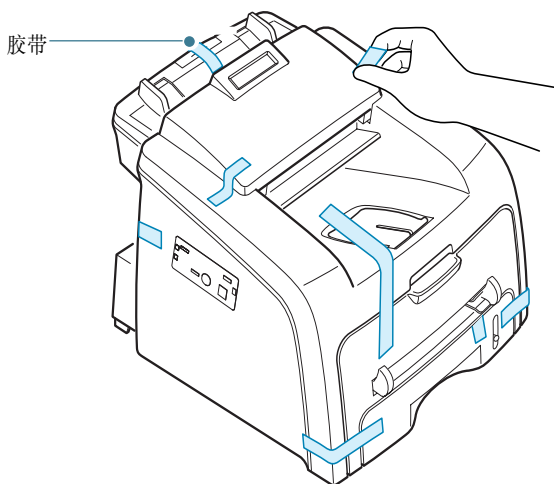

## 选择位置

选择一个水平、稳定并且通风良好的位置。留有足够的空间以打开盖板和纸盒。

此区域应该空气流通良好，并且远离阳光直射、热源、冷源和湿源。不要将机器安装在靠近办公桌或工作台边缘的地方。

## 清理空间

- 前方：482.6 mm（留有足够的空间以方便纸盒的拆卸）
- 后方：250 mm（为空气流通提供足够的空间）
- 右边：100 mm
- 左边：100 mm（为空气流通提供足够的空间）

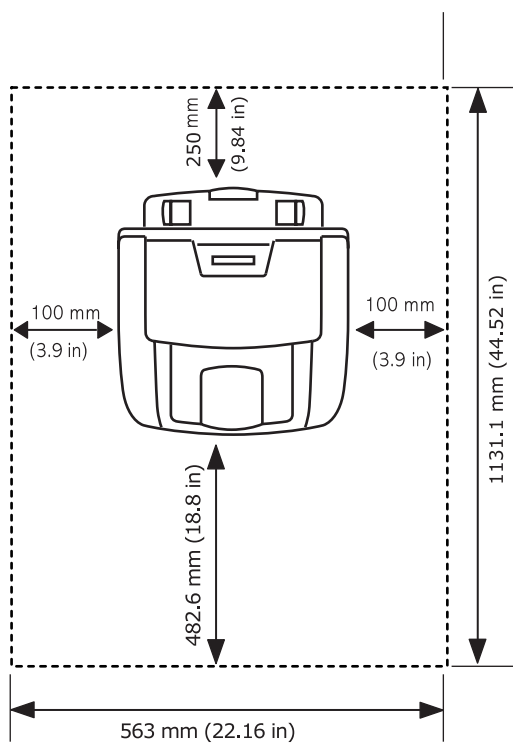

## 了解部件位置

此机器的主要部件如下：

### 正视图

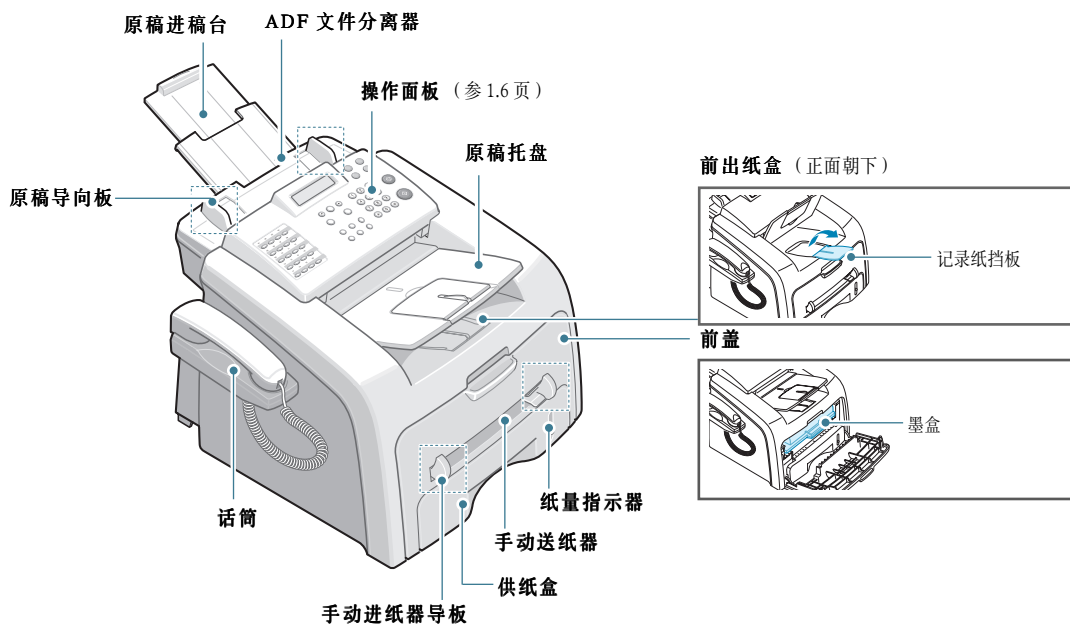



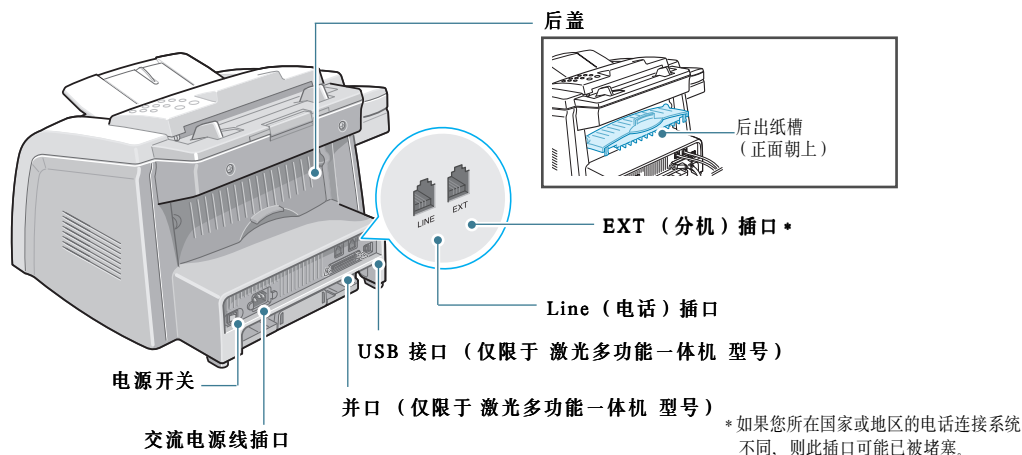



### 后视图

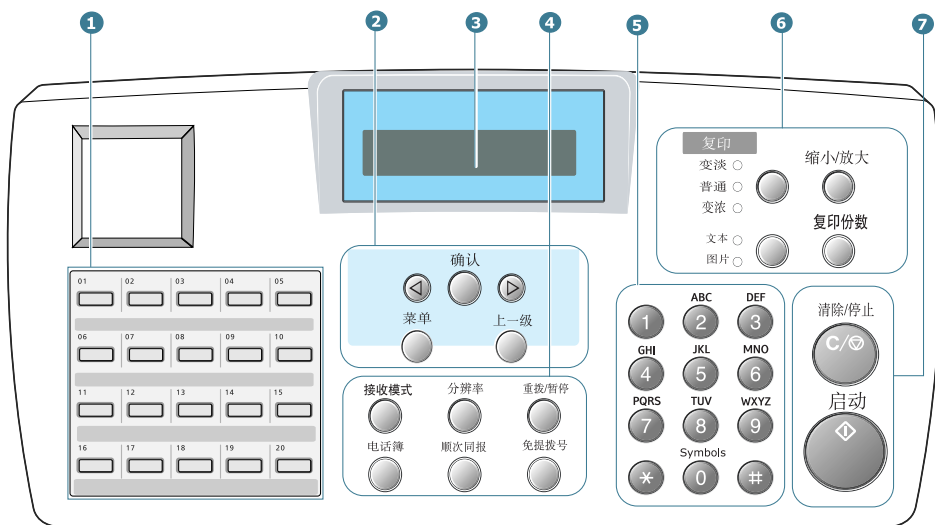



















## 操作面板功能



1		存储常用的传真号码，进行单触拨号。
2		在选定菜单项的可选项间翻动。
		确认显示的选项。
		进入菜单模式，在可选菜单间翻动。
3		返回上一级菜单。
		在操作过程中显示当前状态和提示。

4 传真		选择传真接收模式。
		<ul style="list-style-type: none"> <li>• 存储常用传真号码或一组自动拨号号码，使用一个或两个数字快速拨号，以及编辑已存储的号码。</li> <li>• 打印电话簿清单。</li> </ul>
		调整当前传真作业的文档分辨率。
		将一份传真发给多个目标。
		不用提起电话听筒而进行拨号。
		在待机模式下重拨上次拨打号码，或编辑模式下在传真号码间插入暂停。
5		拨号或输入字母数字字符。
6 复印	变淡  普通  变浓 	调整当前复印作业的文档亮度。 *1 在本手册中该键被称为“浓度”。
	文本  图片 	选择当前复印作业的文档类型。 *2 在本手册中该键被称为“原稿类型”。
		缩放原稿。
		选择复印份数。
7		随时停止操作。 在待机模式下，清除/停止复印选项，例如浓度、文档类型设置、复印大小和复印份数。
		开始作业。

## 安装附件

### 原稿托盘

将附带的原稿托盘的两个插销插到出纸盒两边的插槽中。

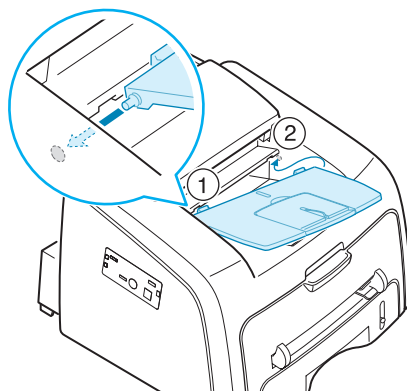

如果需要，请拉开原稿挡板。

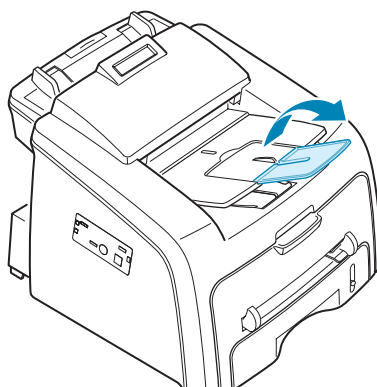

**注意：**拆卸原稿托盘时，请按原稿托盘的前部（如图所示）。此时，虽然会发出闷响，但不会损坏部件。

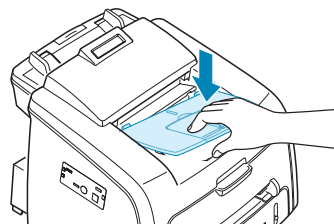

## 话筒和话筒机座

1 将话筒螺旋形线的末端插到机器左侧的插口中。

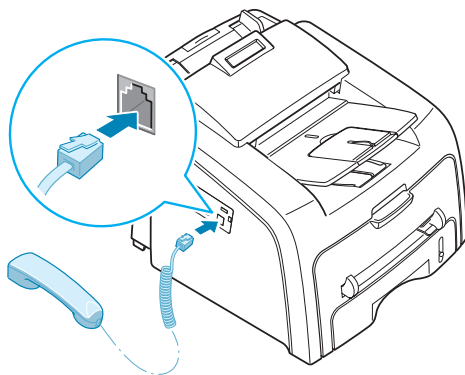

2 如图所示握住话筒机座，将其连接到机器上。

- ① 将机座的两个插销插到机器左侧的插槽中（如图所示）。
- ② 朝机器方向推入机座，直至锁定到位。



### 注意:

- 机座和话筒必须正确安装，以便正常操作。
- 要拆下机座，请向下推，并按机座底部的锁扣。

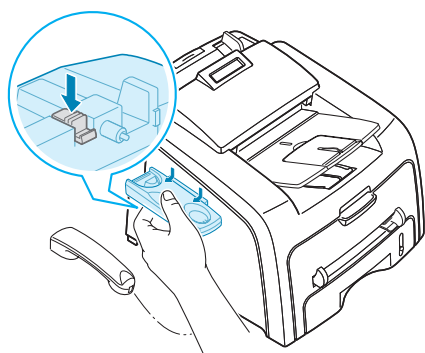

---

## 安装墨盒

- 1 打开前盖。

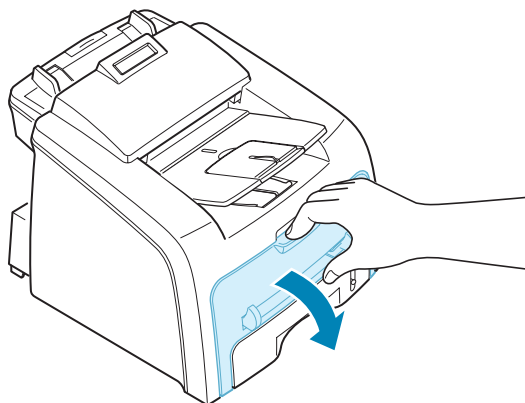

- 2 将初始墨盒从包装中取出。轻轻摇动墨盒 5 到 6 次，使墨盒中的墨粉均匀地分布。

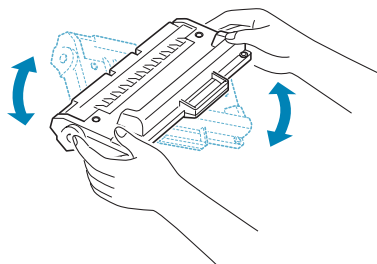

彻底摇匀墨盒，可以确保墨盒达到最大打印量。



### 注意:

- 为了防止损坏墨盒，不要让墨盒长时间地暴露在光线之下。如果需要在光线下放置数分钟，请用纸盖好。
- 如果墨粉沾在您的衣服上，用干布擦，并用冷水洗。热水会使墨粉渗入纤维之中。

**3** 将墨盒插入机器，直至完全锁定。

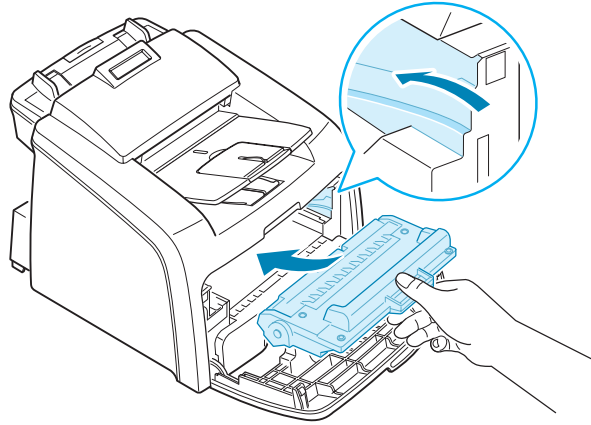

**4** 关闭前盖。确保将其关紧。

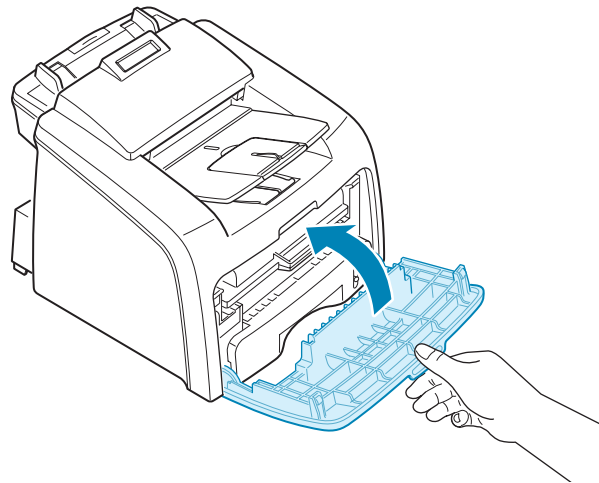

## 装纸

您可以装大约 250 张纸。

要装入一叠 Letter 型号的纸，请执行以下操作：

- 1 打开供纸盒，将其从机器中取出。

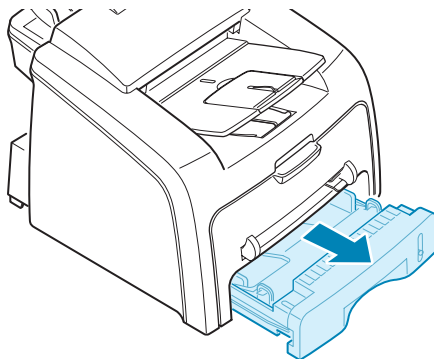

- 2 向下推压板直至锁定位置。

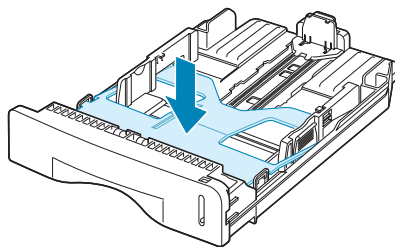

- 3 使纸张呈扇形散开，让纸张分离。然后将这叠纸放在平面上对齐。

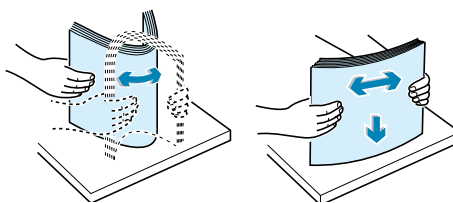

- 4 将纸放入供纸盒中，打印面朝上。

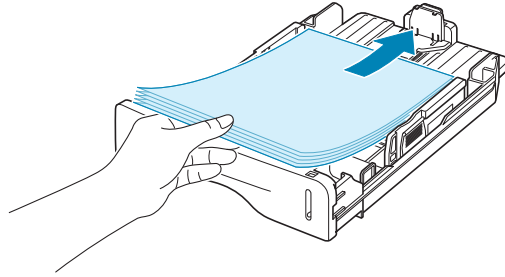

**注意：** 如果使用其它大小的纸张，需要调整纸张挡板。有关详细信息，请参见 1.14 页。

- 5 请注意供纸盒内部的纸厚度限制标记。放纸过多会导致卡纸。

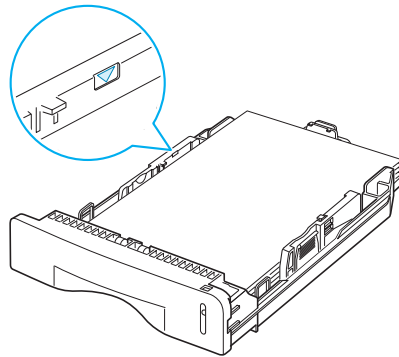

- 6 将供纸盒插入并推回机器内。

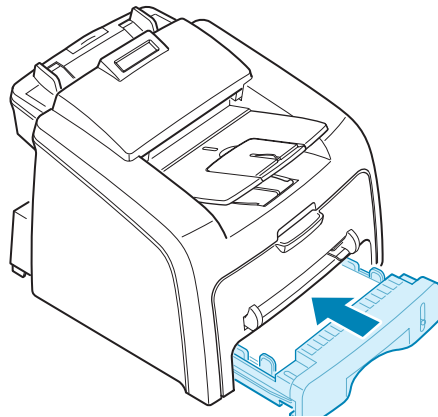

**注意：** 装纸以后，需要设置机器的纸张类型和大小。有关复印和传真的信息，请参见 1.32 页；有关 PC 打印的信息，请参见 5.7 页。



## 更改供纸盒中的纸张大小

要装入更长的纸张，例如法律公文纸，则需要调整纸挡板以扩展供纸盒的大小。

- 1 按住打开挡板锁定，将纸张长度挡板完全推开，使供纸盒完全展开。

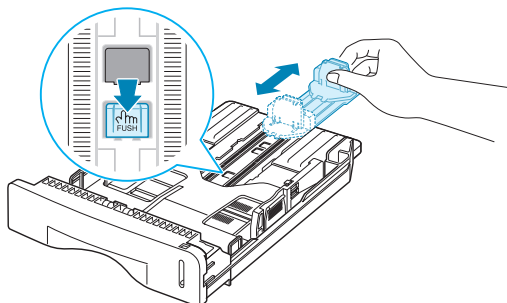

- 2 在供纸盒装入纸张之后，滑动挡板直至与纸擦边缘轻微接触。

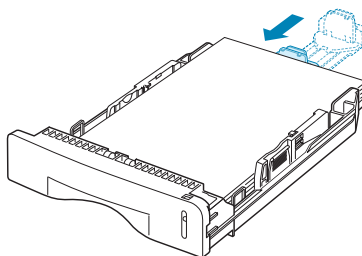

对于小于信纸的纸张，则向前调整纸张长度挡板。

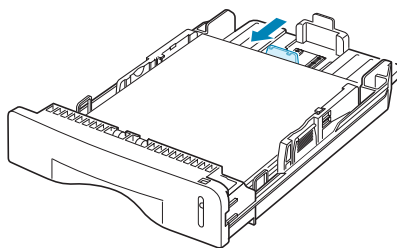

3 按图所示的方向挤压纸张宽度挡板，直至与纸张边缘轻微接触。

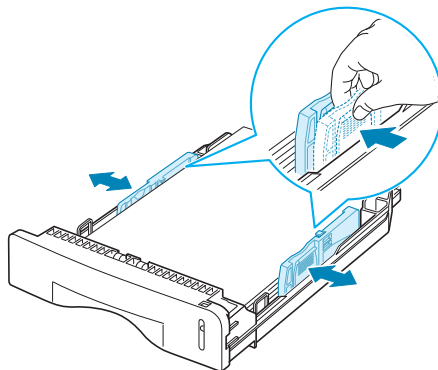

**注意:**

- 不要压紧纸张宽度挡板，否则纸张会变形。
- 不调整纸张宽度挡板可能会导致卡纸。

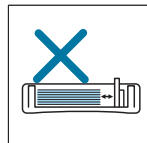
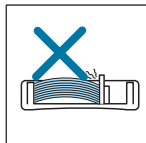
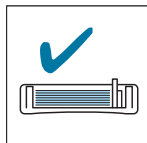

## 建立连接

将电话线的一端插到 **LINE**（电话）插口，并把另一端插到墙上的插口。

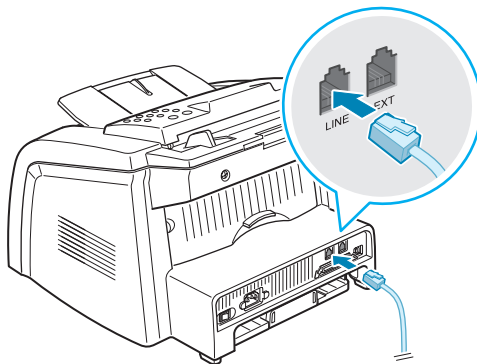

→ 至墙上的插口

如果希望本机既用于接收传真又用于接收语音电话，需将电话和 / 或应答机连接到本机上。

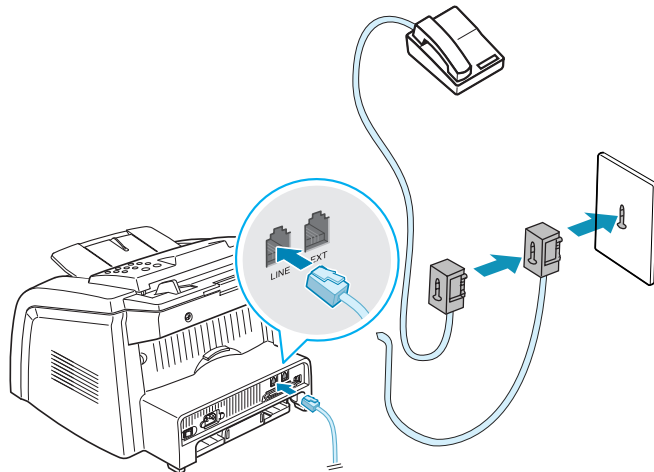
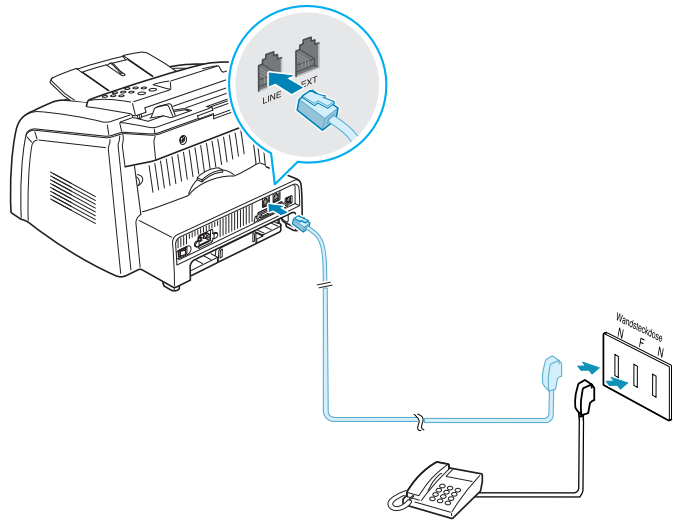
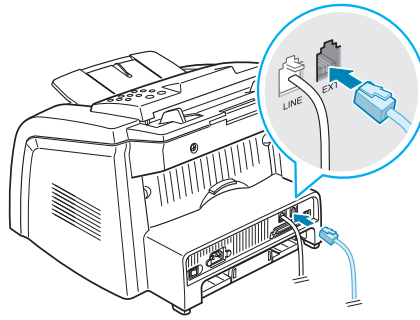

**注意：** 由于本机器采用最新技术设计，因此，如果在英国将三线型（SHUNT 线，旧式设备）电话或应答机连接到机器的 EXT（分机）插口，外接设备将无法接听来电。为了避免这种不兼容问题，请使用双线（新式设备）电话或应答机。

## 连接计算机（仅限于 激光多功能一体机型号）

将 USB 打印机电缆插到打印机后面的接口中。  
您必须使用长度不超过 3 m 的 USB 1.1 兼容电缆。

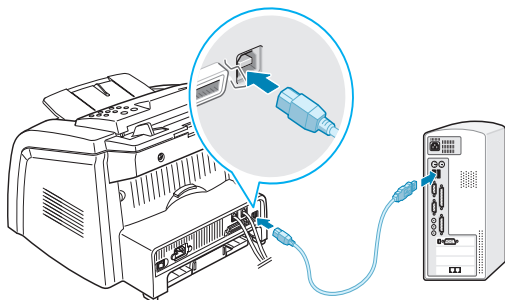

如果要使用并口打印机电缆，请只购买 IEEE 1284 兼容并口电缆，并将其连接到机器的并口上。

将金属夹子向下压，使其卡入电缆插头上的凹口。

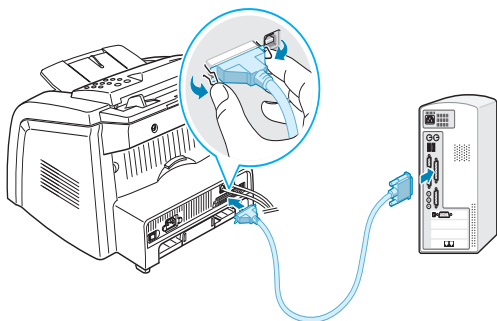

### 注意：

- 您只需连接以上两种电缆中的一种即可。不要同时使用并口电缆和 USB 电缆。
- 如果您使用 USB 电缆，则必须运行 Windows 98/Me/2000/XP 操作系统。
- 使用 USB 连接时，机器提供两种 USB 模式：Fast 和 Slow。默认模式为 Fast（快速）。在默认模式下，某些 PC 用户的 USB 通信功能可能很差。发生这种情况时，请选择 Slow 模式以获得良好的效果。有关更改 USB 模式的详细信息，请参见 8.18 页。

---

## 开机

- 1 将三相电源线的一端插入机器的交流电插口，另一端插入接地良好的交流电源插座。
- 2 按电源开关开机。

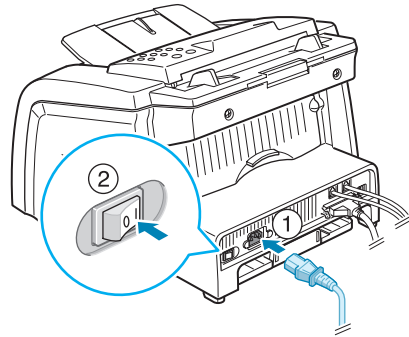

→ 至墙上的交流电插口

要以其它语言显示信息，请参见 1.27 页。



---

### 警告:

- 开机后，机器内后部的熔凝区会变热。接触此区域时请务必小心。
  - 开机后，请勿拆卸机器，以防电击。
-

## 关于软件（仅限于 激光多功能一体机型号）

在机器安装完成并与计算机连接以后，请使用附带的 CD-ROM 安装软件。CD-ROM 内容包括：

- 软件
- 操作说明
- Adobe Acrobat Reader

CD-ROM 提供如下软件：

### Type 1200 驱动程序

要在 Windows 下将机器作为打印机和扫描仪使用，必须安装 Type 1200 驱动程序。有关在 Windows 下安装 Type 1200 驱动程序的详细信息，请参见 1.19 页。

### 遥控面板

此 Windows 程序会在安装 Type 1200 驱动程序时自动安装。有关使用此程序的详细信息，请参见 4.34 页。

## 打印机驱动程序的功能

此打印机驱动程序支持以下标准功能：

- 纸张来源选择
- 纸张大小、方向和介质类型
- 复印份数

下表列出了此打印机驱动程序所支持的功能。

功能	打印机驱动程序		
	Win9x/Me	Win2000/XP	WinNT4.0
省墨	是	是	是
打印质量选项	是	是	是
海报打印	是	是	是
单张纸打印多页 (N-up)	是	是	是
适合页面	是	是	是
缩放打印	是	是	是
水印	是	是	是
覆盖	是	是	是

---

## 在 Windows 下安装软件

(仅限于 激光多功能一体机型号)

### 系统要求

开始安装之前，请确认您的系统满足最低要求。

### 支持的操作系统

- Windows 95 OSR2
- Windows 98/Windows 98 SE
- Windows Me
- Windows NT 4 Workstation 或 Server (带 Service Pack 3)
- Windows 2000 Professional 或 Advanced Server
- Windows XP Home Edition 或 Professional

### 最低要求

- 磁盘空间: 120 MB 安装空间
- 内存: 64 MB
- CPU: Pentium II 233 或更高
- 需要的软件: Internet Explore 4.01

### 推荐

- 磁盘空间: 300 MB 安装空间
- 内存: 128 MB
- CPU: Pentium II 400 或更高
- 需要的软件: Internet Explorer 5.5



### 注意:

- 在 Windows NT 4.0/2000/XP 下，必须使用系统管理员权限安装软件。
  - Windows 95 OSR2 以前版本由于不支持 OLE/COM 库，所以不推荐使用。
-



## 在 Windows 下安装软件



### 注意:

- 启动计算机后, 请取消“找到新硬件”窗口。
- **安装软件之前**, 请务必开启机器, 并连接到计算机的并口或 USB 端口。请注意 Windows 95 和 Windows NT 4.0 不支持 USB 连接。

- 1 将附带的 CD-ROM 插入 CD-ROM 驱动器。

CD-ROM 将自动运行并显示维护窗口。

如果未出现维护窗口, 请单击**开始**, 选择**运行**, 输入 **X:\Setup.exe** (“X”为 CD-ROM 驱动器盘符), 然后单击**确定**。



**注意:** 如果未将机器连接到计算机, 则会显示以下窗口。

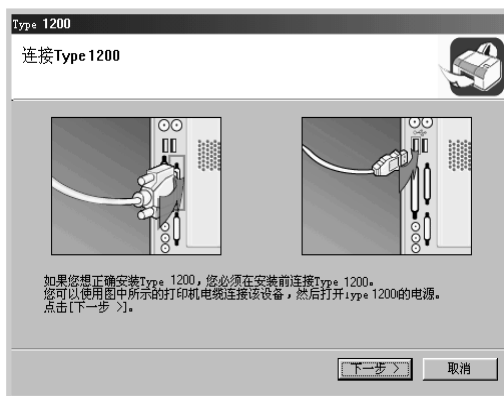

- 连接机器之后, 单击**下一步**。
- 要跳过连接状态, 请单击“下一步”, 并在下一屏幕中单击“否”。此时安装开始, 而结束时则不打印测试页。

## 2 选择安装类型。

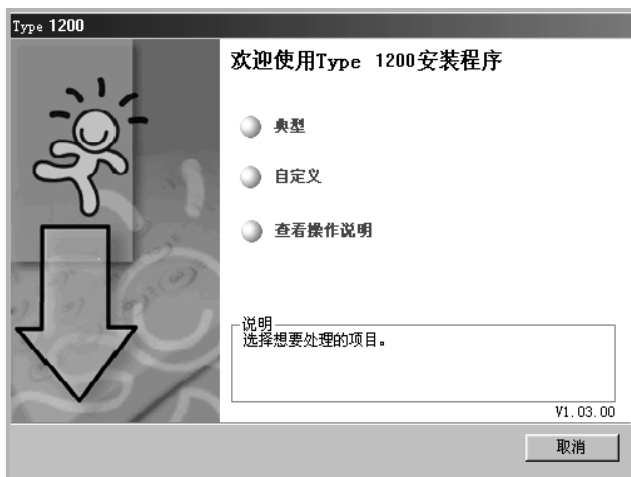

- **典型**：安装打印机的常用软件，如打印机驱动程序、Twain 驱动程序、遥控面板。建议大多数用户选择这种类型。
- **自定义**：允许您选择软件的语言和想要安装的组件。选择语言和组件之后，单击**下一步**。



- **查看操作说明**：允许您查看操作说明。如果您的计算机上没有安装 Adobe Acrobat，请单击这个选项，系统会自动安装 Adobe Acrobat。

**3** 安装完成之后，会出现请您打印测试页的窗口。如果要打印测试页，请选择该复选框，然后单击**下一步**。

**4** 正确打印出测试页之后，单击**是**。

如果没有，请单击**否**重新打印。

## 5 单击完成。



### 注意:

- 要通过并口电缆使用机器时，请拔下 USB 电缆，再连接并口电缆。然后重新安装打印机驱动程序：依次选择 **开始** → **程序** → **Type 1200** → **维护** → **修复** → **打印机**。如果要用 USB 电缆更换并口电缆，请执行相同的步骤重新安装驱动程序。
- 如果打印机无法正常工作，请重新安装打印机驱动程序。

## 修复软件（仅限于 激光多功能一体机型号）

如果安装失败或软件无法正常工作，就需要进行修复。

### 1 依次选择 **开始** → **程序** → **Type 1200** → **维护**。

或者将附带的 CD-ROM 插入 CD-ROM 驱动器。

CD-ROM 将自动运行并显示维护窗口。

如果未出现维护窗口，请单击 **开始**，选择 **运行**。输入 **X:\Setup.exe**（“X”为 CD-ROM 驱动器盘符），然后单击 **确定**。

### 2 单击 **修复**。



**注意：** 如果未将机器连接到计算机，则会显示以下窗口。

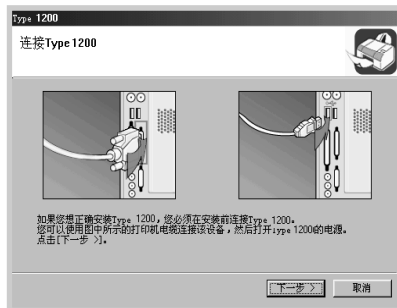

- 连接机器之后，单击**下一步**。
- 要跳过连接状态，请单击“下一步”，并在下一屏幕中单击“否”。此时安装开始，而结束时则不打印测试页。

### 3 选择要重新安装的组件，然后单击下一步。

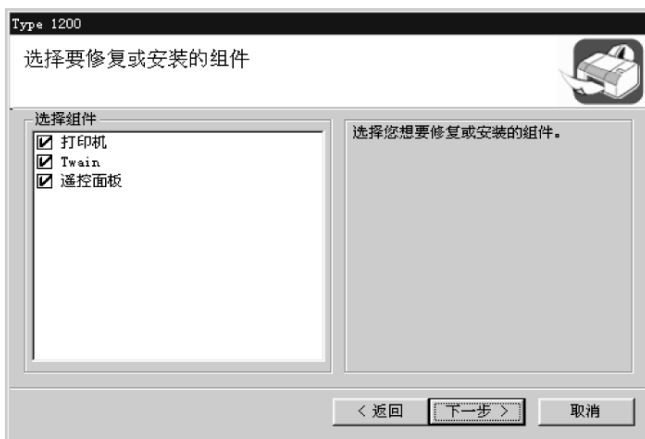

- 4 安装完成之后，会出现请您打印测试页的窗口。如果要打印测试页，请选择该复选框，然后单击**下一步**。
- 5 正确打印出测试页之后，单击**是**。  
如果没有，请单击**否**重新打印。
- 6 重新安装完成后，单击**完成**。

---

## 删除软件（仅限于 激光多功能一体机型号）

如果要升级软件或安装失败，就必须卸载软件。

### 1 依次选择**开始** → **程序** → **Type 1200** → **维护**。

或者将附带的 CD-ROM 插入 CD-ROM 驱动器。

CD-ROM 将自动运行并显示维护窗口。

如果未出现维护窗口，请单击**开始**，选择**运行**。输入 **X:\Setup.exe**（“X”为 CD-ROM 驱动器盘符），然后单击**确定**。

### 2 单击**删除**。

此时将显示组件列表，您可以单独删除其中的任何一项。

要卸载打印机驱动程序，请选中**打印机**。

要卸载 Twain 驱动程序，请选中 **Twain**。

要卸载遥控面板，请选中**遥控面板**。

### 3 选择要删除的项目之后，单击**下一步**。

### 4 如果计算机询问确认选择项，单击**是**。

计算机即会删除所选驱动程序及其全部组件。

### 5 卸载完成后，单击**完成**。

## 更改显示语言

要更改操作面板上显示屏显示的语言，请执行以下步骤：

- 1** 按**菜单**，直到显示屏顶部显示“Machine Setup”。
- 2** 按**方向键**（**<** 或 **>**），直到显示屏底部显示“Language”。
- 3** 按**确认**。显示屏底部会显示当前设置。
- 4** 按**方向键**（**<** 或 **>**），直到显示屏出现所需的语言。
- 5** 按**确认**保存选择。
- 6** 按**清除 / 停止**返回待机模式。

## 设置机器 ID

在某些国家或地区，根据法律，您必须在发送的传真上显示自己的传真号码。机器 ID，包括您的电话号码和名字（或公司名称），将被打印在您的机器所发送的每一页传真的顶部。

**1 按菜单**，直到显示屏顶部显示“Machine Setup”。第一个可选菜单项“Machine ID”出现在显示屏底部。

**2 按确认**。显示屏要求您输入传真号码。

如果已经设置号码，则显示此号码。

**3 使用数字键盘输入传真号码。**



**注意：**如果输入号码时出错，按 < 键可删除最后一位数。

**4 显示屏上的号码显示正确时，按确认键。**此时显示屏要求您输入 ID。

**5 使用数字键盘输入您的名字或公司名称。**

您可以使用数字键盘输入字母数字字符，按 0 可以输入特殊符号。

有关使用数字键盘输入字母数字字符的详细信息，请参见 1.29 页。

如果要连续输入同一个字母或数字（如 SS、AA 或 777），输入一个之后，按 > 键移动光标，即可输入下一个。



**注意：**“Id”打印于所发送每一页传真的顶部之后，另一端接收的页面上只能打印前 20 个字符。

要在名字中间插入空格，也可以使用 > 键移动光标跳过这一位置。

**6 显示屏上的名字显示正确时，按确认键。**

**7 按清除 / 停止**返回待机模式。

## 使用数字键盘输入字符

在执行某些任务时，您需要输入名字和号码。例如，在设置机器时，您需要输入您的名字（或公司名称）和电话号码。在存储一位或两位数的缩位拨号号码或成组拨号号码时，您也可以输入相应的名字。

要输入字母数字字符，请执行以下步骤：

- 1 在提示输入字母时，找到标有您要输入的字母的键。按此键，直到显示屏上显示正确的字母。

例如，要输入字母 **O**，请按标有“MNO”的 **6**。

每次按 **6**，显示屏就会显示不同的字母，先是 **M**、**N**、**O**，最后是 **6**。

您也可以输入特殊字符，如空格、加号等。  
详情请见第 30 页第 1 章中的“键盘字母和数字”。

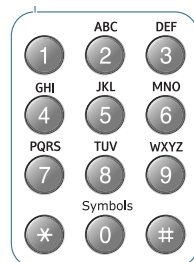

- 2 要输入其它字母，请重复步骤 1。

如果要输入的下一个字母印在同一按钮上，按 **▷** 键移动光标，然后按标有您要输入的字母的键。光标将移到右边，显示屏上显示下一个字母。

按 **#** 键可以输入空格。

- 3 输入字母完成后，按**确认**。



## 键盘字母和数字

按键	分配的数字、字母或字符
<b>1</b>	1 空格
<b>2</b>	A B C 2
<b>3</b>	D E F 3
<b>4</b>	G H I 4
<b>5</b>	J K L 5
<b>6</b>	M N O 6
<b>7</b>	P Q R S 7
<b>8</b>	T U V 8
<b>9</b>	W X Y Z 9
<b>0</b>	+ - , . ' / * # & 0

## 更改号码和名字

如果输入号码或名字时出错，按 < 键删除最后一个数字或字符。然后输入正确的数字或字符。

## 插入暂停

在某些电话系统中，您必须先拨接入号（例如 9），并等待第二个拨号音。在这种情况下，您必须在电话号码中插入一个暂停。因此，在设置某些单触拨号或缩位拨号号码时，您可能需要插入暂停。

要插入暂停，请在输入电话号码时，在适当的位置按**重拨 / 暂停**键。此时，在显示屏上的相应位置会出现“-”。

## 设置日期和时间

在机器启动并就绪后，显示屏会显示当前的日期和时间。日期和时间将打印在所有的传真上。



**注意：** 如果机器的电源被切断，一旦恢复供电，您需要重新设置正确的时间和日期。

- 1 按**菜单**，直到显示屏顶部显示“Machine Setup”。
- 2 按方向键（◀ 或 ▶），直到显示屏底部显示“Date & Time”，然后按**确认**。
- 3 使用数字键盘输入正确的时间和日期。

月	= 01 ~ 12
日	= 01 ~ 31
年	= 需要 4 位数
时	= 01 ~ 12（12 小时模式） 01 ~ 23（24 小时模式）
分	= 00 ~ 59



**注意：** 不同国家或地区的日期格式可能有所差异。

您也可以使用方向键（◀ 或 ▶）移到您想更正的数字下面，然后输入新的数字。

- 4 在 12 小时模式下选择“AM”或“PM”时，可按 **✖** 或 **⌘** 或任意数字按钮。

光标不在 AM 或 PM 指示器下时，按 **✖** 或 **⌘** 按钮，光标即会移至指示器下方。

您可以将时钟模式更改为 24 小时格式（如 01:00 PM 为 13:00）。有关详细信息，请参见 1.32 页。

- 5 显示屏上的时间和日期显示正确时，按**确认**。

输入数字有误时，机器会发出蜂鸣音，并且不进行下一步操作。如果发生这种情况，只需重新输入正确的数字即可。

## 更改时钟模式

您可以设置机器用 12 小时或 24 小时格式显示当前时间。

- 1 按菜单**，直到显示屏顶部显示 “Machine Setup”。
- 2 按方向键**（< 或 >），直到显示屏底部显示 “Clock Mode”，然后按**确认**。  
此时显示屏显示机器设置的当前时钟模式。
- 3 按方向键**（< 或 >）选择另一种模式，然后按**确认**保存选择。
- 4 按清除 / 停止**返回待机模式。

---

## 设置纸张类型和大小

将纸张装入供纸盒后，需要使用操作面板的按钮设置纸张类型和大小。这些设置将应用于传真和复印模式。对于 PC 打印，需要在使用的应用程序中选择纸张类型和大小。

- 1 按菜单**。  
显示屏在顶部显示 “Paper Setting”，并在底部显示第一个菜单项 “Paper Type”。
- 2 按确认**进入菜单项。
- 3 使用方向键**（< 或 >）选择要使用的纸张类型，按**确认**保存设置。
- 4 按 > 键**翻至 “Paper Size（纸张大小）”，然后按**确认**进入菜单项。
- 5 当显示屏底部显示** “Tray Paper” 时，按**确认**。
- 6 使用方向键**（< 或 >）选择要使用的纸张大小，按**确认**保存设置。
- 7 按清除 / 停止**返回待机模式。

## 设置声音

您可以控制以下声音：

- Ringer: 您可以调整振铃的音量。
- Key Sound: 如果此选项设置为 “On”，每次按键时都会发出键音。
- Alarm Sound: 您可以打开或关闭警告音。如果此选项设置为 “On”，每当发生错误或传真通讯结束时就会发出警告音。
- Speaker: 您可以打开或关闭来自电话线的通过扬声器发出的声音，如拨号音和传真音。如果此选项设置为 “Comm.”，扬声器将发出声音，直到远程机器应答。

您可以使用**免提拨号**键或话筒调整扬声器的音量。

### 扬声器、振铃、按键音和警告音

- 1** 按**菜单**，直到显示屏顶部显示 “Sound/Volume”。
- 2** 按方向键（< 或 >）翻动选项。在看到所需声音选项时，按**确认**。
- 3** 按方向键（< 或 >）显示所选选项的状态和音量大小。

对于振铃的音量，您可以选择 “Off”、“Low”、“Med” 或 “High”。设置为 “Off” 表示关闭振铃。即使关闭振铃，机器也能正常工作。

- 4** 按**确认**保存选择。
- 5** 如果需要，重复步骤 2 - 4。
- 6** 按**清除 / 停止**返回待机模式。

## 扬声器音量

要使用**免提拨号**键调整音量，请执行以下步骤：

- 1** 按**免提拨号**。扬声器即发出拨号音。
- 2** 按方向键（< 或 >），直至听到所需大小的音量。此时显示屏将显示当前的音量。
- 3** 按**清除 / 停止**保存更改并返回待机模式。

要使用话筒调整音量，请执行以下步骤：

- 1** 拿起话筒。话筒即发出拨号音。
- 2** 按方向键（< 或 >），直至听到所需大小的音量。您可以选择“High”或“Low”。
- 3** 按**确认**保存选择，将话筒放回。



---

**注意：**只有在已连接电话线的情况下才可以调整扬声器的音量。

---

## 使用节能模式

### 节能模式

在未实际使用机器的情况下，进入节能模式可以减少能耗。您可以通过设置打印作业完成到自动转入节能模式的等待时间，来开启此模式。

- 1 按菜单**，直到显示屏顶部显示“Machine Setup”。
- 2 按方向键**（◀ 或 ▶），直到显示屏底部显示“Power Save”。然后按**确认**。
- 3 按方向键**（◀ 或 ▶），直到显示屏底部显示“On”，然后按**确认**。  
选择“Off”则表示关闭节能模式。
- 4 按方向键**（◀ 或 ▶），直到出现所需时间设置。  
可选项为 5、10、15、30 和 45（分钟）。
- 5 按确认**保存选择。
- 6 按清除 / 停止**返回待机模式。

# 备注



# 2

## 纸张处理

本章介绍选择打印材料并将其装入机器的基本知识。

本章的内容包括：

- 选择打印材料
- 选择输出位置
- 往供纸盒中装纸
- 使用手动送纸器



## 选择打印材料

您可以选择多种打印材料，如普通纸、信封、标签和\*透明胶片\*等。请务必使用符合机器使用准则要求的打印材料（参见 A.5 页中的“纸张规格”）。要获得最佳打印质量，请只使用高质量复印纸。

\* 仅限于 激光多功能一体机型号

在选择打印材料时，请注意以下事项：

- 所需打印效果：所选纸张应符合打印任务的需要。
- 大小：应选择适合放置于供纸盒内的纸张，纸张大小应以能灵活调节纸张挡板为宜。
- 重量：本机器支持的纸张重量如下：
  - 供纸盒支持 16 ~ 24 lb (60 ~ 90 g/m<sup>2</sup>) 文件纸
  - 手动送纸器 16 ~ 43 lb (60 ~ 163 g/m<sup>2</sup>) 文件纸
- 光亮度：某些纸张比其它纸张更白，能获得更清晰、更鲜明的图像。
- 表面平滑度：纸张的平滑度影响打印结果的清楚程度。



**注意：**使用不符合 A.5 页所列规格的打印材料可能会造成机器故障，以致需要维修。但这种维修不包括在保修或服务协议范围之内。

### 纸张类型、纸张来源和容量

纸张类型	纸张来源 / 容量*	
	供纸盒	手动送纸器
普通纸	250	1
信封**	-	1
标签	-	1
透明胶片	-	1
卡片纸	-	1

\* 最大容量可能会因为纸张厚度不同而减少。

\*\* 仅限于 激光多功能一体机型号

## 纸张和特殊材料使用准则

当选择或装入纸张、信封或其它特殊材料时，请谨记以下准则：

- 始终使用符合 A.5 页中的“纸张规格”所列规格的纸张和其它材料。
- 不要在潮湿、卷曲、褶皱或破裂的纸张上打印，以免发生卡纸和打印质量问题。
- 只使用高质量复印纸，以获得最佳打印质量。
- 不要使用有凹凸文字的、打孔的、纹理太光滑或太粗糙的纸，以免卡纸。
- 将纸张保存于原始包装内，直到准备使用时。将纸箱放在平板架或工具架上，不要放在地板上。无论是否拆包，都不要将重物放于纸上。远离潮湿或其它环境，以免出现褶皱或卷曲。
- 将未使用的材料存放在 15 °C 至 30 °C (59 °F 至 86 °F) 的温度条件下。相应湿度应在 10 % 至 70 % 之间。
- 存放期间，应当使用防潮包装，如塑料容器或袋子，以免灰尘和湿气污染纸张。
- 在使用特殊类型的纸张时，每次装入一张。
- 只使用在激光打印机中特别推荐使用的材料。
- 为了防止特殊材料（如透明胶片和标签）粘在一起，在其打印出来之后，应立即取走。
- 对于信封：
  - 只使用折叠适宜、结构合理的信封。
  - 不要使用装有按扣或拉锁的信封。
  - 不要使用带有窗口的、内带涂层的、自粘性的封条或其它人造材料的信封。
  - 不要使用破损的信封或劣质信封。
- 对于透明胶片（仅限于激光多功能一体机型号）：
  - 从机器取出后将其平置。
  - 不要长时间搁置在供纸盒中。否则尘土会积聚在胶片上，造成打印斑点。
  - 为了避免指印污染，触摸透明胶片和涂层纸时都要小心。
  - 为了避免褪色，不要将打印好的透明胶片长时间暴露在阳光下。
- 对于标签（仅限于激光多功能一体机型号）：
  - 检验标签的粘性材料是否可以在 200 °C (392 °F) 的熔融温度下经受 0.1 秒。
  - 确保在标签之间没有暴露的粘性材料。暴露的区域可能导致标签在打印中脱落，这也可能导致卡纸。暴露的粘性材料也可能导致损坏机器部件。
  - 不要在机器上多次使用同一页标签。标签背面的粘性材料设计为只能通过打印机一次。
  - 不要使用和衬纸分离开的标签，否则会起褶皱、起泡或损坏。
- 不要使用**无碳纸**和**描图纸**。它们会产生化学气味，并损坏机器。

---

## 选择输出位置

本机器有两个输出位置：后出纸槽（正面朝上）和前出纸盒（正面朝下）。

使用前出纸盒时，要确保关闭后盖。要使用后出纸槽，请打开后盖。



### 注意：

- 如果前出纸盒发生出纸问题，比如过度卷曲，请尝试打印到后出纸槽。
  - 为了避免卡纸，在打印时不要打开或关闭后盖。
- 

### 打印到前出纸盒（正面朝下）

前出纸盒中打印好的纸张按正确顺序正面朝下输出。大多数打印作业都应当使用此纸盒。

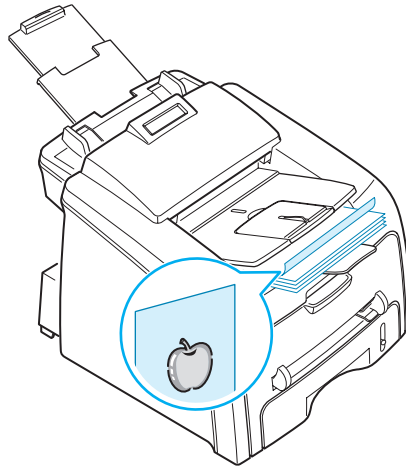

## 打印到后出纸槽（正面朝上）

使用后出纸槽时，纸张从打印机中正面朝上输出。

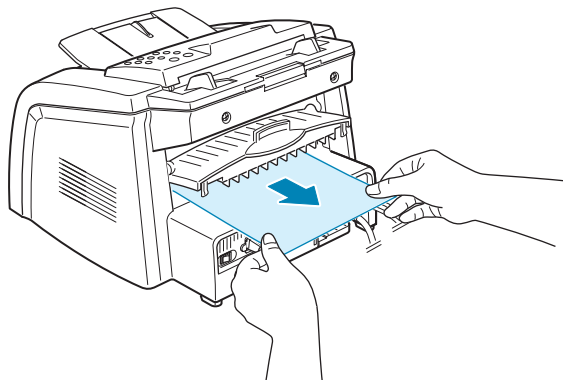

使用手动送纸器打印到后出纸槽，这种方式称为**直接纸张通道**。使用后出纸槽可以提高下列打印材料的输出质量：

- 信封
- 标签（仅限于 激光多功能一体机 型号）
- 自定义大小的小型纸张
- 明信片
- 透明胶片（仅限于 激光多功能一体机 型号）

要使用后出纸槽，请执行以下步骤：

- 1 向上拉开后盖。

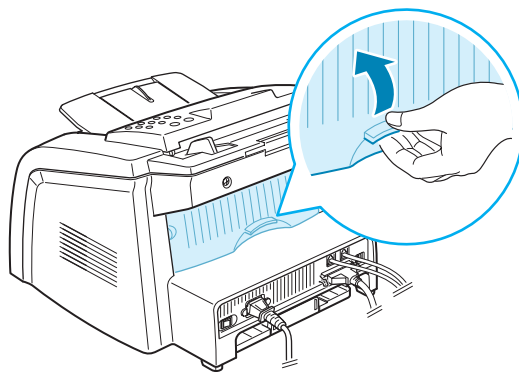

**警告：** 开机后，机器内后部的熔凝区会变热。接触此区域时请务必小心。

- 2 如果无需使用后出纸槽，请关闭后盖。纸张会堆积在前出纸盒中。

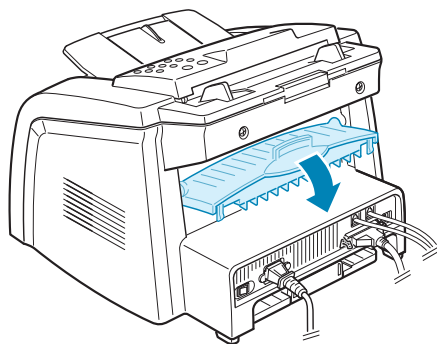

## 往供纸盒中装纸

供纸盒中最多可以装入 250 张 20 lb (75 g/m<sup>2</sup>) 的普通纸。对于打印和传真，只能使用 A4、Letter 或 Legal 大小的纸张。PC 打印则可以使用多种大小的纸张（请参见 A.5 页）。

供纸盒前的纸量指示器显示供纸盒中当前剩余的纸量。纸量减少时，指针随之降低。

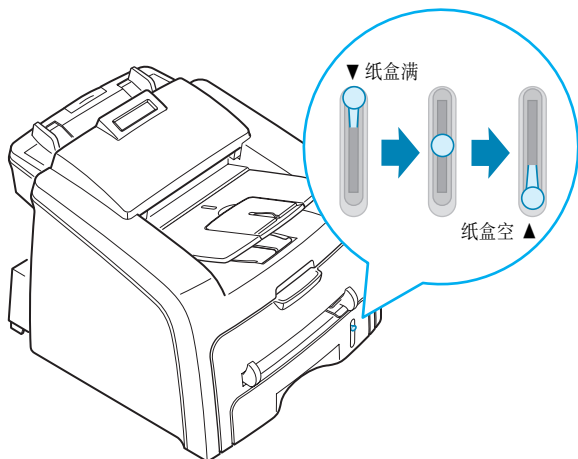

装纸时，拉开供纸盒将纸张打印面朝下装入。

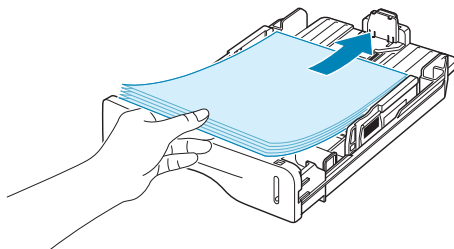

将带信头的纸张设计面朝下装入。带图标纸张的上边应当放在供纸盒前部。

有关往供纸盒中装纸的详细信息，请参见 1.12 页中的“装纸”。



### 注意:

- 如果遇到送纸问题，请将纸张放在手动送纸器中。
- 最多可以装入 150 张打印过的纸张。已打印面应当朝上，顶部不应有卷曲的边。如果遇到送纸问题，将纸翻转。这时打印质量无保证。

## 使用手动送纸器

除了纸张类型或大小与当前在供纸盒中所装纸张不同的情况外，打印透明胶片、标签、信封或明信片也可以使用手动送纸器。

本款打印机可以打印明信片、3.5 x 5.83 in.（索引）的卡片和其它自定义大小的材料。最小尺寸为 76 x 127 mm (3.0 x 5.0 in.)，最大尺寸为 216 x 356 mm (8.5 x 14 in.)。

可接受的打印材料为大小范围从 100 x 148 mm (3.9 x 5.8 in.) 到 Legal (216 x 356 mm (8.5 x 14 in.))，即最大可接受大小) 的普通纸，重量范围从 16 lb (60 g/m<sup>2</sup>) 到 32 lb (120 g/m<sup>2</sup>)。



### 注意:

- 始终只装入 A.5 页所列规格指定的打印材料，以避免卡纸和打印质量问题。
- 在将明信片、信封和标签装到手动送纸器前，将其压平。
- 在打印手动送纸器中的 76 mm x 127 mm (3 x 5 in.) 大小的介质时，请打开后出纸槽。

- 1 将一张打印材料的打印面朝上放入手动送纸器中央。

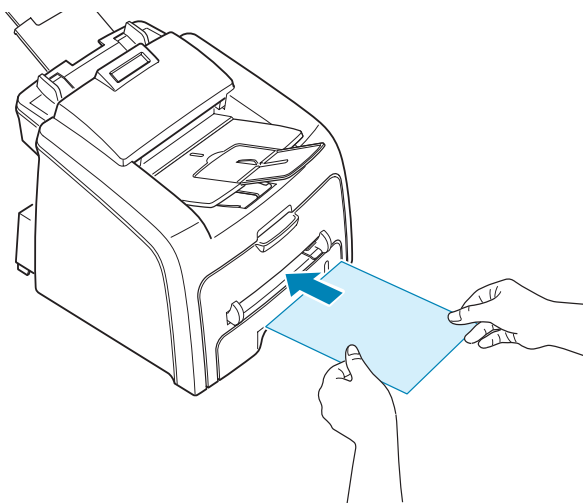

对于信封，将信封边面朝下，贴邮票区域放在左上边。

对于透明胶片，请拿住其边缘，避免触摸打印面。手指上的油脂会造成打印质量问题。



**注意:** 打印透明胶片时，必须打开后出纸槽。如果没有，胶片在输出过程中可能会破损。

2 根据打印材料的宽度调整纸张挡板。

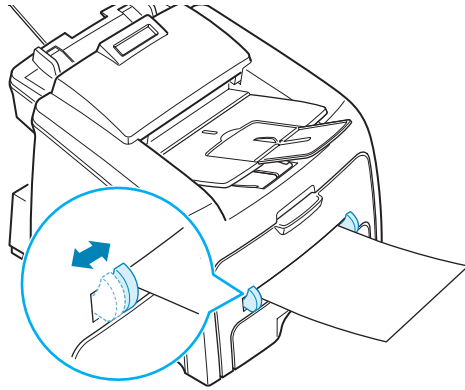

**注意：**当通过手动送纸器在打印过的纸张上打印时，已打印面应当朝下，并且向着机器的边缘不能卷曲。如果遇到送纸问题，将纸翻转。

3 打开后盖以使用后出纸槽。

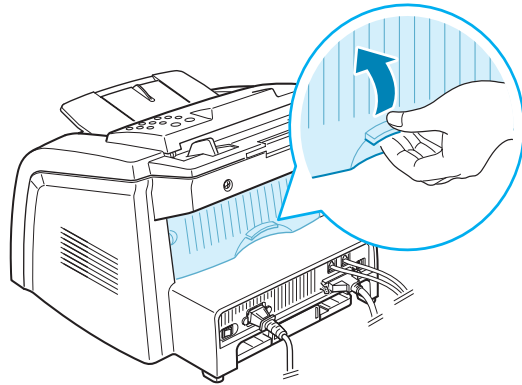

4 打印完成后，关闭后盖。



## 设置手动送纸器的纸张类型和大小

将纸装入手动送纸器后，需要使用操作面板的按键设置正确的纸张类型和大小。这些设置将应用于复印模式。对于 PC 打印，需要在使用的应用程序中选择纸张大小。

要设置手动送纸器的纸张大小，请执行以下步骤：

### 1 按菜单。

显示屏在顶部显示“Paper Setting”，并在底部显示第一个菜单项“Paper Type”。

### 2 按**确认**进入菜单项。

### 3 按方向键（◀ 或 ▶）选择要使用的纸张类型，按**确认**保存设置。

### 4 按 ▶ 键翻至“Paper Size”，然后按**确认**进入菜单项。

### 5 按方向键（◀ 或 ▶），直到显示屏底部显示“Manual Feed”。按**确认**进入菜单项。

### 6 按方向键（◀ 或 ▶）选择要使用的纸张大小，按**确认**保存设置。

### 7 按**清除 / 停止**返回待机模式。



# 3

## 复印

本章提供文档复印的步骤说明。

本章的内容包括：

- 装纸
- 准备原稿
- 复印
- 设置复印选项
- 更改默认设置
- 设置超时选项
- 逐份复印

---

## 装纸

无论打印、传真或者复印，有关装入打印材料的说明均相同。对于复印，您可以使用 Letter、A4 和 Legal 大小的打印材料。有关往供纸盒中装纸的详细信息，请参见 1.12 页；有关往手动送纸器中装纸的详细信息，请参见 2.8 页。

---

## 准备原稿

使用 ADF 文件分离器时，一次作业最多可以装入 20 页原稿（重量：75 g/m<sup>2</sup> (20 lb)）。

使用 ADF 时，请注意以下事项：

- 装入的纸张大小不要小于 142 x 148 mm，也不要大于 216 x 356 mm。
- 不要试图装入以下类型的纸张：
  - 复写纸或背面可复写的纸
  - 涂层纸
  - 葱皮纸或薄纸
  - 皱或折过的纸
  - 卷曲或包有金箔的纸
  - 破损的纸
- 装入原稿前取掉订书钉和回形针。
- 确保装入原稿前纸张上的胶水、墨水或修改液已干。
- 不要装入大小或重量不同的纸张。
- 不要装入书册、透明胶片或其它不常见的纸张。

## 复印

- 1 将原稿进稿台全部拉出。如果需要，请拉开原稿挡板。

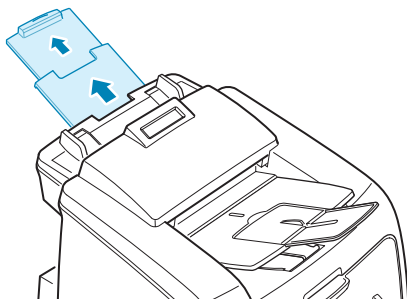

- 2 正面朝下往 ADF 中装入最多 20 页原稿。

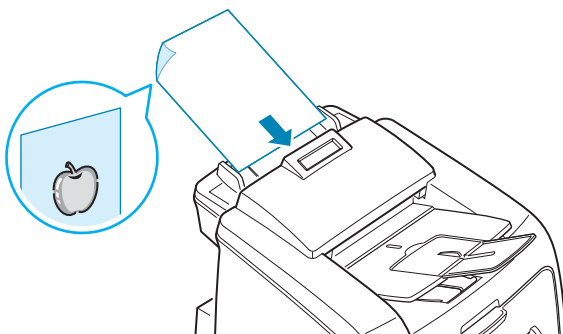

- 3 根据原稿大小调整原稿导向板。

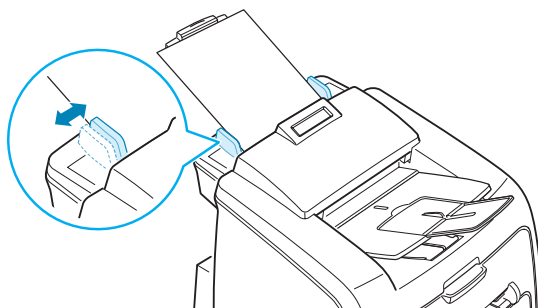

- 4 使用操作面板的按键自定义复印设置，包括复印份数、复印大小、浓度和图像（参见 3.4 页中的“设置复印选项”）。然后将复印作业排序。例如，如果复印两份 3 页的文档，一份完整的 3 页文档复印完毕后，才开始复印第二份完整的文档（参见 3.8 页）。

要清除设置，请按清除 / 停止键。

- 5 按启动。

## 设置复印选项

通过操作面板上的按键，您可以设置全部基本复印选项：浓度、原稿类型、复印大小和复印份数。在按 **启动** 开始复印之前，请为当前复印作业设置以下选项。



**注意：**如果设定复印选项时按**清除 / 停止**，所有为当前复印作业设定的选项都将取消并返回默认状态。反之，则在复印完成后自动返回默认状态。

**浓度** 

如果原稿包含模糊标记和深色图像，可以调整亮度，以使复印件容易阅读。

要调整对比度，请按浓度 。每次按此键时，标有选定模式的LED 指示灯就会亮起。

可选浓度模式如下：

- **变淡：**适用于深色原稿。
- **普通：**适用于标准浓度的原稿。
- **变浓：**适用于淡色原稿或模糊的铅笔标记。

## 原稿类型 文本 ○ 图片 ○

通过为当前复印作业选择原稿类型，进行图像设置，从而提高复印质量。

要选择原稿类型，请按原稿类型 文本 ○ 图片 ○。每次按此按钮时，标有选定模式的 LED 指示灯就会亮起。

可选图像模式如下：

- **文本**：适用于主要是文本的原稿。
- **图片**：适用于原稿是照片的情况。



**注意：**在复印包含背景颜色的原稿（如报纸或产品目录）时，复印件上会印上背景色。要减轻背景色，请将**变浓**设置更改为**变淡**，并/或将原稿类型 文本 ○ 图片 ○ 设置更改为**文本**。

## 复印份数

使用**复印份数**键可以选择复印 1 到 99 份。

- 1 按复印份数。**
- 2 按方向键（◀ 或 ▶），直到显示屏出现所需的数字。**

按住方向键可迅速增加或减少，每次增减 5。

您也可以使用数字键盘输入数值。
- 3 按 **确认** 保存选择。**

## 缩小 / 放大复印

使用**缩小 / 放大**键，可以将复印件在 50% 到 150% 的范围内缩小或放大。

要选择预定义的复印大小，请执行以下步骤：

**1 按缩小 / 放大。**

默认设置显示在显示屏底部。

**2 按缩小 / 放大或方向键（◀ 或 ▶），直到出现所需大小设置。**

**3 按 确认**保存选择。

要微调复印大小，请执行以下步骤：

**1 按缩小 / 放大。**

**2 按缩小 / 放大或方向键（◀ 或 ▶），直到显示屏底部显示“Custom: 50-150%（自定义：50-150%）”。然后按确认。**

**3 按方向键（◀ 或 ▶），直到显示屏出现所需复印大小。**

按住方向键可迅速增加或减少，每次增减 5。

您也可以使用数字键盘输入数值。

**4 按 确认**保存选择。



---

**注意：** 当进行缩小复印时，复印件底部可能出现黑线。

---

## 更改默认设置

复印选项，包括浓度、图像模式、复印大小和复印份数，都可以设置为常用的模式。复印文档时，如果不使用操作面板上的相应按键更改设置，将使用默认设置。

要创建自己的默认设置，请执行以下步骤：

- 1** 按操作面板上的**菜单**，直到显示屏顶部显示“Copy Setup”。  
第一个菜单项“Default-Change”出现在显示屏底部。
- 2** 按**确认**进入菜单项。第一个设置选项“Darkness”出现在显示屏底部。
- 3** 按方向键（< 或 >）翻动设置选项。
- 4** 当出现所需选项时，按**确认**进入此选项。
- 5** 使用方向键（< 或 >）更改设置，或使用数字键盘输入数值。
- 6** 按**确认**保存选择。
- 7** 如果需要，重复步骤 3 - 6。
- 8** 按**清除 / 停止**返回待机模式。



**注意：**当设置复印选项时，按**清除 / 停止**可取消已更改的设置，并恢复为默认状态。



## 设置超时选项

如果在操作面板上更改设置后不启动复印，可以设置机器恢复为默认复印设置的等待时间。

- 1 按操作面板上的**菜单**，直到显示屏顶部显示“Copy Setup”。
- 2 按方向键（◀ 或 ▶），直到显示屏底部显示“Timeout”。
- 3 按**确认**进入菜单项。
- 4 按方向键（◀ 或 ▶），直到显示屏出现所需的状态。

您可以选择 15、30、60 和 180 秒。选择“Off”表示不将机器恢复为默认设置，直到按**启动**开始复印，或按**清除 / 停止**取消。

- 5 按**确认**保存选择。
- 6 按**清除 / 停止**返回待机模式。

## 逐份复印

只有当在 ADF 中装入文档时，才能使用逐份复印功能。

- 1 按操作面板上的**菜单**，直到显示屏顶部显示“Copy Setup”。
- 2 按方向键（◀ 或 ▶），直到显示屏底部显示“Copy Collated”。
- 3 按**确认**进入菜单项。
- 4 如果要复印多份并将各份分开排序，方向键钮（◀ 或 ▶）将 Copy Collated 设置为“On”，然后按**确认**。

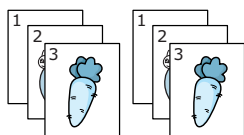

▲ 逐份复印打开

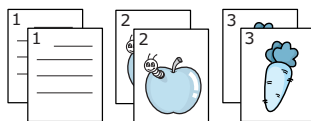

▲ 逐份复印关闭

- 5 按**启动**开始复印。



# 4

## 传真

本章介绍将机器用作传真机的信息。

本章的内容包括：

- 发送传真
- 接收传真
- 自动拨号
- 高级传真功能
- 其它功能

# 发送传真

---

## 更改传真设置选项

- 1** 按**菜单**，直到显示屏顶部显示“Fax Setup”。  
第一个可选菜单项“Ring To Answer”出现在显示屏底部。
- 2** 按方向键（< 或 >），直到显示屏底部出现所需的菜单项，然后按**确认**。
- 3** 按方向键（< 或 >）为选定的选项寻找所需要的状态或使用数字键盘输入所需的数值。
- 4** 按**确认**保存选择。
- 5** 如果需要，重复步骤 2 - 4。
- 6** 按**清除 / 停止**返回待机模式。

## 可用传真设置选项

您可以使用以下设置选项配置传真系统:

选项	说明
Ring To Answer	您可以指定应答来电之前机器响铃的次数, 从 1 到 7。
Darkness	您可以选择默认的浓度模式, 以使传真文档的颜色变淡或变浓。 <ul style="list-style-type: none"><li>• <b>Lighten</b>: 适用于较浓的原稿。</li><li>• <b>Normal</b>: 适用于标准浓度的原稿。</li><li>• <b>Darken</b>: 适用于淡色原稿或模糊的铅笔标记。</li></ul>
Redial Term	线路忙时, 本机器可以自动重拨远程传真机。您可以输入 1 到 15 分钟的间隔时间。
Redials	您可以指定机器尝试重拨的次数, 从 0 到 13。如果输入 <b>0</b> , 机器将不会重拨。
MSG Confirm	您可以设定机器打印报告, 显示发送是否成功、发送的页数等。可选项包括 <b>On</b> 、 <b>Off</b> 和 <b>On-Error</b> , 后者表示仅在发送失败时打印报告。
Auto Report	打印最后 50 个通讯操作的详细信息报告, 包括时间和日期。可选项为 <b>On</b> 或 <b>Off</b> 。
Auto Reduction	当接收传真的长度与供纸盒中所装纸张长度相同或更长时, 机器可以缩小传真的大小, 使其适合机器中所装纸张的大小。需要自动缩小接收页面时, 请选择 <b>On</b> 。  如果此功能设置为 <b>Off</b> , 机器就不会将传真缩小到一个页面上, 传真会被分割并以实际大小打印在两个或更多的页面上。
Discard Size	当接收传真的长度与机器中所装纸张长度相同或更长时, 您可以设置机器截去页面底部多余的部分。如果接收的页面超出您设定的边距, 机器会按照实际的大小打印在两张纸上。  如果传真在设定的边距范围之内, 同时自动缩小功能也被打开, 传真即会被缩小以适合相应尺寸的纸张, 而且不会发生弃置。如果自动缩小功能被关闭或失败, 边距范围内的数据将被丢弃。设置范围为 0 到 30 mm。

选项	说明
Receive Code	使用接收代码功能，可以从插入本机背面 EXT（分机）插口的电话分机上接收传真。如果拿起电话分机话筒并听到传真音，即可输入接收代码。接收代码在工厂预设为 *9*。设置范围为 0 到 9。有关使用此代码的更多信息，请参见 4.13 页。
DRPD Mode	您可以使用特色振铃模式检测 (DRPD) 功能接收呼叫，该功能使用户可以使用一根电话线来应答来自多个不同电话号码的呼叫。在此菜单中，可对机器进行设置，以识别要应答的振铃模式。请参见 4.13 页。

## 装入原稿

- 1 将原稿进稿台全部拉出。如果需要，请拉开原稿挡板。

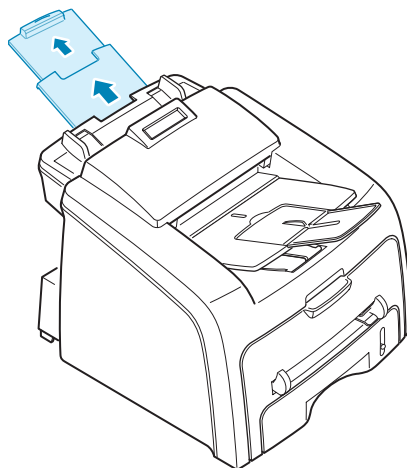

- 2 在 ADF 中最多装入 20 页**正面朝下**的原稿，将原稿导向板调整至原稿大小。

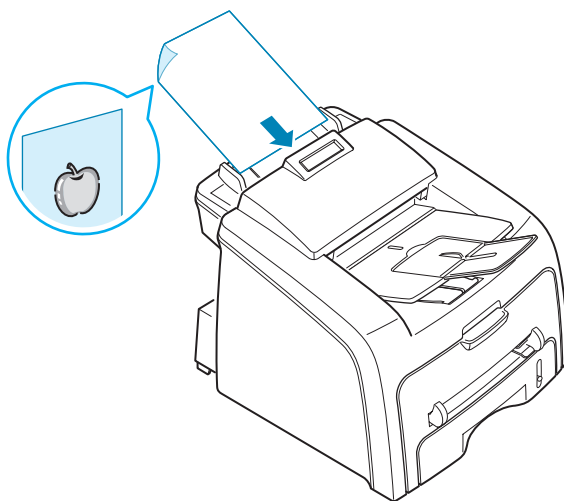

有关准备原稿的详细准则，请参见 3.2 页。

- 3 调整原稿分辨率（参见 4.6 页）。

---

## 调整原稿分辨率

设置典型文本的原稿档时，默认的原稿档设置可以获得良好的效果。

然而，如果您发送质量差的或含有照片的原稿，可以调整分辨率以获得高质量的传真效果。

- 1 按操作面板上的**分辨率**键。
- 2 按**分辨率**或方向键（◀ 或 ▶），选择 Standard（标准）、Fine（精细）、Super Fine（超精细）或 Photo（图片）。

下表说明对各文档类型所建议的分辨率设置：

模式	建议的文档类型
Standard	正常大小字符的原稿。
Fine	含有较小字符或细线的原稿，或使用点阵式打印机打印的原稿。
Super Fine	含有非常精细内容的原稿。只有在远程传真机也支持超精细分辨率时，才可以使用超精细模式。请见下面的注意事项。
Photo	含有灰色阴影或照片的原稿。



### 注意：

- 超精细模式不适用于内存发送。分辨率设置会被自动更改为精细。
- 如果您的机器被设置为超精细模式，但远程传真机不支持超精细模式，那么机器会用远程传真机支持的最高分辨率模式发送传真。

---

## 自动发送传真

**1** 将原稿正面朝下装入 ADF。

有关装入原稿的详细信息，请参见 4.5 页。

**2** 调整原稿的分辨率，以适合传真需要。参见 4.6 页。

要更改浓度，请参见 4.3 页。

**3** 使用数字键盘输入远程传真机的号码。

您可以使用单触键键盘，或使用缩位拨号或成组拨号号码。有关存储号码的详细信息，请参见 4.9 页。

**4** 按启动。

机器开始拨号，当远程传真机准备就绪后，传真即开始发送。



---

**注意：** 在发送过程中如果您想取消传真作业，可随时按**清除 / 停止**。

---



---

## 手动发送传真

**1** 将原稿正面朝下装入 ADF。

有关装入原稿的详细信息，请参见 4.5 页。

**2** 调整原稿的分辨率，以适合传真需要。请参见 4.6 页。

要更改浓度，请参见 4.3 页。

**3** 按**免提拨号**或拿起话筒。此时可以听到拨号音。

**4** 使用数字键盘输入远程传真机的号码。

您可以使用单触键键盘，或使用缩位拨号或成组拨号号码。有关存储号码的详细信息，请参见 4.9 页。

**5** 在听到远程传真机发出声调高的传真信号时，按**启动**。



---

**注意：**在发送过程中如果您想取消传真作业，可随时按**清除 / 停止**。

---

---

## 重拨前一号码

要重拨前一次拨打的号码，请执行以下步骤：

按**重拨 / 暂停**。

如果原稿已装入 ADF，机器会自动开始发送。

---

## 确认发送

在原稿的最后一页被成功发送之后，机器会发出蜂鸣音，然后返回待机模式。

如果在发送传真的过程中出错，显示屏上会显示错误信息。有关错误信息表及其含义，请参见 8.8 页。

如果您收到错误信息，可按**清除 / 停止**清除该信息，然后尝试再发送一次传真。

您可以设定机器在每次完成发送传真时自动打印确认报告。有关详细信息，请参见 4.3 页的信息确认部分。

---

## 自动重拨

如果您拨的号码正忙或发送传真时无应答，机器会按工厂的默认设置每隔 3 分钟自动重拨该号码，最多可重拨 7 次。

在显示屏显示 “[Retry Redial ?]” 时，可按**确认**重拨此号码而无需等待。要取消自动重拨，请按**清除 / 停止**。

要更改重拨的时间间隔和重拨的次数，请参见 4.3 页。

# 接收传真

---

## 关于接收模式

- 在 **Fax** 模式中，机器应答接入的传真呼叫，并立即进入传真接收模式。
- 在 **Tel** 模式中，可以拿起话筒或按下**免提拨号**（可听到来自远程传真的语音或传真音），然后按下本机操作面板上的**启动**接收传真。您也可以拿起电话分机的话筒，然后按远程接收代码接收传真（参见 4.13 页）。
- 在 **Ans/Fax** 模式中，应答机应答来电，呼叫者可在应答机上留下信息。如果传真机在线路上检测到传真音，来电自动转换到传真模式。
- 在 **DRPD** 模式下，您可以使用特色振铃模式检测 (DRPD) 功能接听呼叫。“特色振铃”是电话公司的一种服务，通过该服务用户能够使用单根电话线接听几个不同的电话号码。有关详细信息，请参见 4.13 页。

机器处于待机模式时，显示屏显示当前接收模式。

如果内存已满，接收模式会自动切换为 **Tel** 模式。



---

### 注意:

- 要使用 **Ans/Fax** 模式，请在本机背面的 EXT（分机）插口上连接应答机（参见 1.15 页）。
  - 如果不希望别人查看您接收的传真，可以使用安全接收模式。在此模式下，所接收的全部传真被保存在内存之中。有关详细信息，请参见 4.28 页。
-

---

## 为接收传真装入纸张

除了传真只能打印在 Letter、A4 或 Legal 大小的纸张上之外，无论打印、传真或者复印，有关往供纸盒中装纸的说明均相同。有关往供纸盒中装纸及设置纸张大小的详细信息，请参见 1.12 页和 1.32 页。

---

## 在传真模式中自动接收

本机器在工厂中被预设为传真模式。如果您更改了接收模式，请执行以下步骤，以自动接收传真：

- 1** 按接收模式。
- 2** 按住 Receive mode，直到显示屏底部显示“**Fax**”。根据所处的模式，您可能需要重复此操作一到两次。
- 3** 在接收传真时，机器以指定的响铃次数应答来电，并自动接收传真。

要更改响铃次数，请参见 4.3 页。

---

## 在应答 / 传真模式下自动接收

要使用本模式，必须在本机背面的 EXT（分机）插口上连接应答机。请参见 1.15 页。

- 1 按**接收模式**。
- 2 按住 Receive mode，直到显示屏底部显示“**Ans/Fax**”。根据所处的模式，您可能需要重复此操作一到两次。
- 3 接收呼叫时，由应答机进行应答。

如果呼叫者留下信息，应答机通常会存储信息。如果机器在线路上听到传真音，则自动开始接收传真。



### 注意:

- 如果将本机设置为应答 / 传真模式，但应答机关闭或本机 EXT（分机）插口上未连接应答机，本机在预定响铃次数后自动转入传真模式。
  - 如果应答机具有“用户可选的响铃次数”，应将其设置为在 1 次响铃内应答来电。
  - 如果应答机接到本机上时，本机处于电话模式（手动接收传真），则必须关闭应答机，否则从应答机发出的信息会打断电话通话。
- 

---

## 在电话模式中手动接收

您可以使用话筒或**免提拨号**键应答呼叫。

- 1 按**接收模式**。
- 2 按住 Receive mode，直到显示屏底部显示“**Tel**”。根据所处的模式，您可能需要重复此操作一到两次。
- 3 接收传真时，拿起话筒或按**免提拨号**。

您会听到来自远程传真机的话音或传真音。

- 4 按**启动**接收传真。  
机器开始接收传真，接收完成之后返回待机模式。

---

## 使用远程接收启动代码手动接收

您可以在电话分机上接收通话对象的传真，无需使用传真机。

在分机上接到呼叫并听到传真音时，在分机上按下 \*9\*。机器即开始接收传真。

请依次缓慢按下按键。如果仍然听到来自远程传真机的传真音，再次按下 \*9\*。

\*9\* 为工厂预设的远程接收代码。第一个和最后一个星号固定不变，但可以将中间的数字更改为选定的数字。有关更改接收代码的详细信息，请参见 4.4 页。

---

## 使用 DRPD 模式接收传真

“特色振铃”是电话公司的一种服务，通过该服务用户能够使用单根电话线接听几个不同的电话号码。某人用于呼叫您的特殊号码由不同的响铃方式区别，包括长短铃声的多种组合。本功能常用于接听电话服务，该服务接听多个不同客户的电话，需要了解有人正在拨入哪个号码，以便恰当地接听电话。

使用特色振铃模式检测功能，传真机可以“熟悉”指定由传真机应答的响铃方式。除非进行更改，否则机器可继续识别该响铃方式并按传真呼叫应答，而所有其它响铃方式则转到电话分机上或插入 EXT（分机）插口的应答机上。您可以随时方便地停止或更改特色振铃模式检测功能。

使用特色振铃模式检测选项前，必须由电话公司在电话线上安装特色振铃服务。要设置特色振铃模式检测，您需要使用另一根电话线拨打您的传真号，或有人可从外面拨打该号码。

要设置 DRPD 模式，请执行以下步骤：

- 1 按菜单**，直到显示屏顶部显示“Fax Setup”。  
第一个可选菜单项“Receive mode”出现在显示屏底部。
- 2 按方向键**（◀ 或 ▶），直到显示屏底部显示“DRPD Mode”，然后按**确认**。
- 3 当显示屏底部显示“Set”时，按确认**。  
显示屏显示 “[Waiting Ring]”。
- 4 从另一部电话拨打您的传真号**。没有必要从传真机进行呼叫。
- 5 当传真机的振铃开始响时，不要应答呼叫**。传真机需要多次振铃以熟悉该模式。  
传真机完成熟悉后，显示屏显示“End DRPD [Setup]”。  
如果 DRPD 设置失败，则显示“DRPD Ring Error”。当显示“DRPD Mode”时，按**确认**，从步骤 3 开始重试。
- 6 按清除 / 停止**返回待机模式。

DRPD 功能设置完成后，可在 Receive Mode（接收模式）菜单中找到 DRPD 选项。要在 DRPD 模式下接收传真，您需要将菜单设置为 **DRPD**。



#### 注意：

- 如果重新分配传真号码或将本机连接到另一根电话线上，必须重新设置 DRPD。
- DRPD 设置完成后，再次拨打您的传真号码，验证本机是否以传真音应答。然后拨打分配到这条线上的不同号码，确保电话转到分机或插入 EXT（分机）插口的应答机上。

---

## 使用内存接收传真

此款机器是多任务设备，在您复印或打印的同时也可以接收传真。如果在复印或打印时接收到传真，机器会将接入的传真存储在内存之中。在完成复印或打印后，机器会立即自动打印传真。

# 自动拨号

## 单触拨号

使用控制面板上的 20 个单触键，您可以存储常用传真号码，进行单触自动拨号。

### 存储单触拨号号码

- 1 按住一个单触键约 2 秒。

显示屏要求您输入传真号码。“T”表示您正在分配的单触键。

如果您选择的位置已经存储号码，显示屏会显示该号码，以允许您进行更改。要使用另一个单触键，请按**清除 / 停止**。

- 2 使用数字键盘输入想要存储的号码，然后按**确认**。

要在号码中插入暂停，请按**重拨 / 暂停**。显示屏将显示符号“\_”。

如果输入数字时出错，按 **<** 键，然后重新输入正确的数字。

- 3 要为号码指定名字，请输入所需要的名字。有关输入字符的详细信息，请参见 1.29 页。

如果无需指定名字，则跳过此步骤。

- 4 显示屏正确显示名字或不输入名字时，按**确认**。

- 5 要存储更多号码，请按其它单触键，并重复步骤 2 - 4。

或

按**清除 / 停止**返回待机模式。



## 使用单触键发送传真

- 1** 将原稿正面朝下装入 ADF。  
有关装入原稿的详细信息，请参见 4.5 页。
- 2** 调整原稿的分辨率，以适合传真需要。请参见 4.6 页。  
要更改浓度，请参见 4.3 页。
- 3** 按已存储号码的单触键。  
原稿即开始扫描到内存之中。
- 4** 机器拨打存储在单触键位置的传真号码，当远程传真机应答时，原稿即发送出去。

---

## 缩位拨号

您可以在一位或两位数的缩位拨号位置 (0-79) 上存储 80 个常用号码。

### 存储缩位拨号号码

- 1** 按操作面板上的 **电话簿**。
- 2** 按**电话簿**或方向键（< 或 >），直到显示屏底部显示“Store&Edit”。然后按**确认**。
- 3** 当显示屏显示“Speed Dials”时，按**确认**。  
显示屏提示您输入位置号，并显示第一个可选号。
- 4** 使用数字键盘或方向键（< 或 >）输入 0 - 79 之间的一个一位或两位数的缩位拨号号码，然后按**确认**。  
如果您选择的位置已经存储号码，显示屏会显示该号码，以允许您进行更改。要使用另一个缩位拨号号码，请按**上一级**键。
- 5** 使用数字键盘输入想要存储的号码，然后按**确认**。  
要在号码中插入暂停，请按**重拨 / 暂停**。显示屏将显示符号“-”。

- 6 要为号码指定名字，请输入所需要的名字。有关输入字符的详细信息，请参见 1.29 页。

或

如果无需指定名字，则跳过此步骤。

- 7 显示屏正确显示名字或不输入名字时，按**确认**。

- 8 要存储更多传真号码，重复步骤 4 - 7。

或

按**清除 / 停止**返回待机模式。

## 使用缩位拨号号码发送传真

- 1 将原稿正面朝下装入 ADF。

有关装入原稿的详细信息，请参见 4.5 页。

- 2 调整原稿的分辨率，以适合传真需要。请参见 4.6 页。

要更改浓度，请参见 4.3 页。

- 3 输入缩位拨号号码。

- 对于一位数的缩位拨号号码，按住相应的数字键。
- 对于两位数的缩位拨号号码，先按第一个数字键，然后按住后一个数字键。

相应的条目名称会短暂地显示。

- 4 原稿开始扫描到内存之中。

机器会自动拨打存储在缩位拨号位置上的传真号码。当远程传真机应答时，原稿即发送出去。

---

## 成组拨号

如果您经常将同一传真发送到多个目的地，您可以将这些目的地创建一个组，并将它们设置在一位或两位数的成组拨号号码位置。这样，您就可以使用成组拨号号码设置将同一传真发送到组中的多个目的地。

### 设置成组拨号号码

- 1 按操作面板上的**电话簿**键。
- 2 按**电话簿**或方向键（◀ 或 ▶），直到显示屏底部显示“Store&Edit”。然后按**确认**。
- 3 按方向键（◀ 或 ▶），直到显示屏底部显示“Group Dials”，然后按**确认**。
- 4 当显示屏底部显示“New”时，按**确认**。  
显示屏提示您输入位置号，并显示第一个可选号。
- 5 使用数字键盘或方向键（◀ 或 ▶）输入 0 - 79 之间的一个成组拨号号码，然后按**确认**。
- 6 按一个单触拨号键，或输入一个一位或两位数的缩位拨号号码，以将相应号码添加到组中，然后按**确认**。
- 7 当显示屏确认要添加到组中的号码后，按**确认**。
- 8 重复步骤 6 和 7，将其它单触拨号或缩位拨号号码添加到组中。
- 9 输入全部号码之后，按**上一级**。显示屏将提示您输入组 ID。
- 10 要指定组名，请输入所需要的名字。  
或  
如果无需指定名字，则跳过此步骤。
- 11 显示屏正确显示名字或不输入名字时，按**确认**。
- 12 要指定另一个组时，请按**确认**并重复步骤 5 之后的各步骤。  
或  
按**清除 / 停止**返回待机模式。



---

**注意：** 不能将一个成组拨号号码置于另一个成组拨号号码之中。

---

## 编辑成组拨号号码

您可以从选定的组中删除特定缩位拨号号码，或向组中添加新的号码。

- 1 按操作面板上的**电话簿**键。
- 2 按**电话簿**或方向键（◀ 或 ▶），直到显示屏底部显示“Store&Edit”。然后按**确认**。
- 3 按方向键（◀ 或 ▶），直到显示屏底部显示“Group Dials”，然后按**确认**。
- 4 按方向键（◀ 或 ▶），直到显示屏底部显示“Edit”，然后按**确认**。
- 5 输入要编辑的成组拨号号码，然后按**确认**。
- 6 按单触拨号键或输入缩位拨号号码，以添加或删除相应号码。
- 7 如果您输入组中已存在的号码，显示屏显示“Delete?”。  
如果您输入新的号码，显示屏显示“Add?”。
- 8 按**确认**添加或删除该号码。
- 9 要更改组名，请按**上一级**。
- 10 输入新的组名，然后按**确认**。
- 11 要编辑另一个组时，请按**确认**并重复步骤 5 之后的各步骤。  
或  
按**清除 / 停止**返回待机模式。

## 使用成组拨号号码发送传真（多地址发送）

在顺次同报和定时发送时，您可以使用成组拨号号码。

请按照操作步骤进行（顺次同报参见 4.21 页，定时发送参见 4.22 页，优先发送参见 4.24 页，定时查询接收参见 4.25 页）。当您进行到显示屏要求输入远程传真号码时：

- 对于一位数的成组拨号，按住相应的数字键。
- 对于两位数的成组拨号，先按第一个数字键，然后按住后一个数字键。

一次操作只能使用一个成组拨号号码。然后继续进行其它步骤，完成操作。

机器自动扫描装入 ADF 的原稿，然后拨打组中包含的各个号码。

---

## 搜索内存中的号码

搜索内存中的号码可采用两种方法。您可以从 A 到 Z 连续搜索，也可以使用号码名称的首字母搜索。

### 连续搜索内存

- 1 按**电话簿**。
- 2 当显示屏显示 “Search&Dial” 时，按**确认**。
- 3 按方向键（◀ 或 ▶）翻动内存，直到出现您要拨打的名字和号码。您可以按照字母顺序从 A 到 Z 向上或向下搜索整个内存。  

在搜索整个内存的过程中，您可以看到每个条目前都有三个字母中的一个：“T” 代表单触拨号号码，“S” 代表缩位拨号号码，“G” 代表成组拨号号码。这些字母说明号码是如何存储的。
- 4 当显示所需名字和 / 或号码时，按**启动** 或**确认** 进行拨号。

### 用特定首字母搜索

- 1 按**电话簿**。
- 2 当显示屏显示 “Search&Dial” 时，按**确认**。
- 3 按标有您想要搜索的字母的按键。以此字母开始的名字即会显示出来。  

例如，如果想要找到 “MOBILE” 这个名字，按标有 “MNO” 的 **6** 键。
- 4 按方向键（◀ 或 ▶）显示下一个名字。
- 5 当显示所需名字和 / 或号码时，按**启动** 或**确认** 进行拨号。

---

## 打印电话簿清单

您可以通过打印电话簿清单来检查自动拨号设置。

- 1 按**电话簿**。
- 2 按**电话簿** 或方向键（◀ 或 ▶），直到显示屏底部显示 “Print”，然后按**确认**。

显示单触拨号、缩位拨号和成组拨号条目的清单即会打印出来。

# 高级传真功能

## 顺次同报

通过控制面板上的**顺次同报**键，您可以使用顺次同报功能，将同一传真发送到多个目的地。传真会自动存储在内存之中，然后发送到远程机器上。发送之后，传真会自动从内存中删除。

- 1 将原稿正面朝下装入 ADF。

有关装入原稿的详细信息，请参见 4.5 页。

- 2 调整原稿的分辨率，以适合传真需要。请参见 4.6 页。

要更改浓度，请参见 4.3 页。

- 3 按控制面板上的**顺次同报**键。

- 4 使用数字键盘输入远程传真机的号码。

您可以使用单触键，或使用缩位拨号或成组拨的号号码。有关存储号码的详细信息，请参见 4.15 页。

- 5 按**确认**键确认号码。显示屏要求您输入发送传真的另一个传真号码。



**注意：**如果已经为另一个顺次同报或定时发送作业添加号码，则不显示 Another No. 提示。您必须等待，直到该作业完成。

- 6 要输入更多传真号码，按 **1** 选择 “Yes”，并重复步骤 4 和 5。最多可以添加 10 个目的地。

注意，您不能将成组拨号号码用作另一个传真号码。

- 7 输入传真号码完成后，在提示 Another No. 时按 **2** 选择 “No”。

在发送之前，原稿被扫描到内存之中。显示屏显示内存容量和内存中存储的页数。

机器开始按照输入号码的顺序发送原稿。

---

## 定时发送

您可以将机器设置为在稍后您不在场的时间发送传真。

**1** 将原稿正面朝下装入 ADF。

有关装入原稿的详细信息，请参见 4.5 页。

**2** 调整原稿的分辨率，以适合传真需要。请参见 4.6 页。

要更改浓度，请参见 4.3 页。

**3** 按 **菜单**，直到显示屏顶部显示“Fax Feature”。第一个可选菜单项“DelayFax”出现在显示屏底部。

**4** 按 **确认**。

**5** 使用数字键盘输入远程传真机的号码。

您可以使用单触键，或使用缩位拨号或成组拨号号码。有关存储号码的详细信息，请参见 4.15 页。

**6** 按 **确认** 键确认显示屏上的号码。显示屏要求您输入发送文档的另一个传真号码。



---

**注意：** 如果已经为另一个顺次同报或定时发送作业添加号码，则不显示 Another No. 提示。您必须等待，直到该作业完成。

---

**7** 要输入更多传真号码，请按 **1** 选择“**Yes**”，并重复步骤 4 和 5。最多可以添加 10 个目的地。

注意，您不能将成组拨号号码用作另一个传真号码。

**8** 输入传真号码完成后，在提示 Another No. 时按 **2** 选择“**No**”。

显示屏要求您输入名字。

**9** 要为该传真指定名字，请输入所需要的名字。否则，跳过此步骤。

有关使用数字键盘输入名字的详细信息，请参见 1.29 页。

## 10 按确认。

显示屏显示当前时间，并要求您输入发送传真的开始时间。

## 11 使用数字键盘输入时间。

在 12 小时模式下选择 “AM” 或 “PM” 时，按 \* 或 # 或任意数字按钮。

如果设定的时间早于当前时间，机器会在第二天的该时间发传真。

## 12 显示的开始时间正确时，按确认。

在发送之前，原稿被扫描到内存之中。显示屏显示内存容量和内存中存储的页数。

机器返回待机模式。显示屏提醒您现在处于待机模式，并且已设置了定时发送。



---

**注意：**如果要取消定时发送，请参见 4.27 页中的“取消定时发送”

---



---

## 优先发送

使用优先发送功能，可以在保留的操作之前优先发送高优先级的传真。原稿被扫描到内存之中，当前操作结束后即开始发送。此外，优先发送将打断顺次同报的操作，把文件插队到顺次同报中两个目的地之间发送（例如：在发送到 A 地结束时，在发送到 B 地开始之前），或者插队到试图自动重拨之间。

**1** 将原稿正面朝下装入 ADF。

有关装入原稿的详细信息，请参见 4.5 页。

**2** 调整原稿的分辨率，以适合传真需要。请参见 4.6 页。

要更改浓度，请参见 4.3 页。

**3** 按**菜单**，直到显示屏顶部显示“Fax Feature”。

**4** 按方向键（◀ 或 ▶），直到显示屏底部显示“Priority Fax”，然后按**确认**。

**5** 使用数字键盘输入远程传真机的号码。

要输入号码，您可以使用单触键，或使用缩位拨号或成组拨号号码。有关详细信息，请参见 4.15 页。

**6** 按**确认**键确认号码。显示屏要求您输入名字。

**7** 要为该传真指定名字，请输入所需要的名字。否则，跳过此步骤。

有关使用数字键盘输入名字的详细信息，请参见 1.29 页。

**8** 按**确认**。

在发送之前，原稿被扫描到内存之中。显示屏显示内存容量和内存中存储的页数。

机器显示正在拨打的号码，并开始发送传真。

## 定时查询接收

当需要传真机请求另一台传真机发送传真时，可使用定时查询接收功能。当拥有要发送的原稿的人员不在办公室时，此功能非常有用。需要接收文档的人员呼叫传真机保留传真，并请求发送。换句话说，即“查询并接收”传真机保留原稿。

您可以设置机器在任意时间从无人照看的远程传真机自动接收传真。此功能允许在晚上电话使用率较低时进行无人定时查询接收。



**注意：** 传真机必须处于定时查询接收就绪状态。

- 1** 按**菜单**，直到显示屏顶部显示“Fax Feature”。
- 2** 按方向键（◀ 或 ▶），直到显示屏底部显示“Delay Rx Poll”，然后按**确认**。
- 3** 使用数字键盘输入要定时查询接收的远程传真机的号码。  
要输入号码，您可以使用单触键或缩位拨号号码。有关详细信息，请参见 4.15 页。
- 4** 按**确认**键确认显示屏上的号码。显示屏要求您输入另一个传真号码。



**注意：** 如果已经为另一个顺次同报或定时发送作业添加号码，则不显示 Another No. 提示。您必须等待，直到该作业完成。

- 5** 要输入更多传真号码，按 **1** 选择“**Yes**”，并重复步骤 4 和 5。  
最多可以添加 10 个目的地。  
注意，您不能将成组拨号号码用作另一个传真号码。
- 6** 输入传真号码完成后，在提示 Another No. 时按 **2** 选择“**No**”。
- 7** 使用数字键盘输入时间。  
在 12 小时模式下选择“AM”或“PM”时，按 \* 或 # 或任意数字按钮。

如果设定的时间早于当前时间，机器会在第二天的该时间定时查询接收。

- 8** 如果远程传真机已设置 4 位查询代码保护，请输入正确的代码，然后按**确认**。  
否则，按**确认**接受“0000”（表示无代码），或者输入 **0000**。
- 9** 显示的开始时间正确时，按**确认**。  
在指定的时间，机器将按您输入的顺序拨号，并接收来自远程传真机的传真。

---

## 在定时发送传真中添加文档

您可以向先前保留于机器内存中的定时发送添加文档。

- 1** 将原稿正面朝下装入 ADF。  
有关装入原稿的详细信息，请参见 4.5 页。
- 2** 调整原稿的分辨率，以适合传真需要。请参见 4.6 页。  
要更改浓度，请参见 4.3 页。
- 3** 按**菜单**，直到显示屏顶部显示“Fax Feature”。
- 4** 按方向键（◀ 或 ▶），直到显示屏底部显示“Add Page”，然后按**确认**。  
显示屏显示内存中保留的最后作业。
- 5** 按方向键（◀ 或 ▶），直至看到要添加文档的传真作业，然后按**确认**。  
机器自动将原稿存储在内存之中，显示屏显示内存容量和存储的页数。  
存储之后，机器显示总页数和添加的页数，然后返回待机模式。

---

## 取消定时发送

- 1** 按**菜单**，直到显示屏顶部显示“Fax Feature”。
- 2** 按方向键（◀ 或 ▶），直到显示“Cancel Job”，然后按**确认**。显示屏显示内存中保留的最后作业。
- 3** 按方向键（◀ 或 ▶），直至看到要取消的传真作业，然后按**确认**。
- 4** 当显示屏要求确认选择时，按**1**选择“Yes”。选定的作业即被取消，机器返回待机模式。

要取消选择，请按**2**选择“No”。

# 其它功能

---

## 使用安全接收模式

您可能需要防止未经授权的人员查看您接收的传真。您可以打开安全接收模式，禁止在无人照看机器时打印接收到的传真。在安全接收模式下，接收的所有传真均存储到内存中。关闭此模式时，将打印存储的所有传真。

要打开安全接收模式，请执行以下步骤：

- 1** 按**菜单**，直到显示屏顶部显示“Advanced Fax”。
- 2** 按方向键（◀ 或 ▶），直到显示屏底部显示“Secure Receive”，然后按**确认**。
- 3** 按方向键（◀ 或 ▶），直到显示屏底部显示“On”，然后按**确认**。
- 4** 输入您想用的四位数密码，然后按**确认**。



---

**注意：**您可以不设置密码而激活安全接收模式，但无法保护您的传真。

---

- 5** 再次输入密码，进行确认，然后按**确认**。
- 6** 按**清除 / 停止**返回待机模式。

在安全接收模式下接收传真时，机器将传真存储到内存之中，并显示“Secure Receive”，以通知您内存中保存有传真。

要打印接收的传真，请执行以下步骤：

- 1** 执行 4.28 页的步骤 1 和 2，进入 Secure Receive 菜单。
- 2** 按方向键（◀ 或 ▶），直到显示屏底部显示 “Print”，然后按**确认**。
- 3** 输入四位数的密码，然后按**确认**。

机器即开始打印存储在内存中的所有传真。

要关闭安全接收模式，请执行以下步骤：

- 1** 执行 4.28 页的步骤 1 和 2，进入 Secure Receive 菜单。
- 2** 按方向键（◀ 或 ▶），直到显示屏底部显示 “Off”，然后按**确认**。
- 3** 输入四位数的密码，然后按**确认**。

此模式即被停用，机器开始打印存储在内存中的所有传真。

- 4** 按**清除 / 停止**返回待机模式。

---

# 打印报告

此款机器可以打印包含有用信息的报告。可以打印的报告如下：

## 电话簿清单

此清单显示当前内存中存储的所有号码，如缩位拨号号码和成组拨号号码。

您可以使用**电话簿**键打印此清单（参见 4.20 页）。

## 已发送传真报告

此报告显示您最近发送的传真的有关信息。

## 已接收传真报告

此报告显示您最近接收的传真的有关信息。

## 系统数据清单

此清单显示用户可选择选项的状态。在更改任何设置之后，您可以打印此清单确认所作的更改。

## 定时发送任务信息

此清单显示当前存储的用于定时发送的文档，以及开始时间和操作类型。

## 信息确认

此清单显示传真号码、文档页数、作业耗用的时间、通讯模式和通讯结果。

您可以设置机器在每一个传真作业之后自动打印信息确认报告。请参见 4.3 页。

## 垃圾传真号码清单

此清单显示使用 Junk Fax Setup（垃圾传真设置）菜单指定的垃圾传真号码（最多 10 个，参见 4.33 页）。打开垃圾传真过滤功能时，将屏蔽来自这些号码的传真。

此功能将传真号码的后 6 位数认作远程传真机的 ID。

## 多通讯报告

从一个以上的地点发送传真之后会自动打印此报告。

## 掉电报告

如果由于掉电而丢失数据时，在掉电之后又恢复供电时，机器会自动打印此报告。



**注意：**在没有装纸或发生卡纸的情况时，机器不会自动打印您设定要打印的清单。

## 打印报告

- 1 按菜单**，直到显示屏顶部显示“Reports”。第一个可选菜单项“Phone Book”出现在显示屏底部。
- 2 按方向键**（◀ 或 ▶），直到显示屏底部显示您要打印的报告或清单。
  - Phone Book: 电话簿清单
  - Sent Report: 已发送传真报告
  - RCV Report: 已接收传真报告
  - System Data: 系统数据清单
  - Scheduled Jobs: 定时发送任务信息
  - MSG Confirm: 信息确认
  - Junk Fax List: 垃圾传真号码清单
- 3 按确认**。  
选定信息即开始打印。



---

## 使用高级传真设置

此款机器具有多种用户可选择的设置选项，用于发送和接收传真。这些选项已在工厂预设，但您可能需要更改。要查看这些选项的当前设置，请打印系统数据清单。有关打印清单的详细信息，请参见 4.30 页。

### 更改设置选项

- 1** 按**菜单**，直到显示屏顶部显示“Advanced Fax”。第一个可选菜单项“Send Forward”出现在显示屏底部。
- 2** 按方向键（< 或 >），直到显示屏底部出现所需的菜单项，然后按**确认**。
- 3** 当显示屏显示所需的选项后，按方向键（< 或 >）选择一种状态，或使用数字键盘输入数值。
- 4** 按**确认**保存选择。
- 5** 您可以随时按**清除 / 停止**退出设置模式。

## 高级传真设置选项

选项	说明
Send Forward	<p>您可以设置机器总是将发出的传真转发到除输入的传真号码以外的指定目的地。</p> <p>选择 <b>Off</b> 关闭此功能。 选择 <b>On</b> 打开此功能。您可以设置作为传真转发目的地的远程传真机的号码。</p>
RCV Forward	<p>您可以设置机器将接收的传真在指定时间内转发到另一个传真号码。传真到达您的机器时，会保存在内存之中。然后，机器拨打您指定的传真号码并发送传真。</p> <p>选择 <b>Off</b> 关闭此功能。 选择 <b>On</b> 打开此功能。您可以设置作为传真转发目的地的传真号码。然后，您可以输入开始时间和 / 或结束时间。<b>Print Local Copy</b> 选项允许您设置机器在传真转发成功完成后打印传真。</p>
Junk Fax Setup	<p>使用垃圾传真过滤功能，如果其号码被作为垃圾传真号码存储在机器内存中，系统将不会接收来自这些远程传真机的传真。此功能主要用于屏蔽不想接收的传真。</p> <p>选择 <b>Off</b> 关闭此功能。任何人都可以给您发送传真。 选择 <b>On</b> 打开此功能。您可以使用 <b>Set (设置)</b> 选项设置最多 10 个垃圾传真号码。此功能将传真号码的后 6 位数认作远程传真机的 ID。存储号码后，您将不会接收来自登记的远程传真机的任何传真。要删除所有垃圾传真号码，请使用 <b>All Delete (全部删除)</b> 选项。</p>
Secure Receive	<p>您可以防止未经授权的人员查看您接收到的传真。</p> <p>有关设置此模式的详细信息，请参见 4.28 页。</p>
Prefix Dial No.	<p>您可以设置最多 5 位数的前缀拨号号码。在启动任何自动拨号号码之前，系统先拨打此号码。它主要用于访问 PABX 交换系统。</p>
Stamp RCV Name	<p>此选项允许机器在每页接收文档的底部自动打印页码、接收日期和时间。</p> <p>选择 <b>Off</b> 关闭此功能。 选择 <b>On</b> 打开此功能。</p>
ECM Mode (Error Correction Mode)	<p>纠错模式在电话线路质量差时会有帮助，可确保您发送的任何传真平稳地发送到其它具有 ECM 功能的传真机上。如果线路质量较差，使用 ECM 模式发送传真将花费较多的时间。</p> <p>选择 <b>Off</b> 关闭此功能。 选择 <b>On</b> 打开此功能。</p>

---

## 使用遥控面板（仅限于 激光多功能一体机 型号）

在计算机桌面上使用遥控面板，您可以创建和编辑电话簿条目，或者更新机器的固件程序。

当您安装软件时，遥控面板程序会自动安装。

有关安装软件的信息，请参见 1.19 页。

要打开遥控面板，请执行以下步骤：

- 1** 启动 Windows。
- 2** 从**开始**菜单中，选择**程序**。
- 3** 选择 **Type 1200**，然后选择**遥控面板**。  
即可打开遥控面板程序。
- 4** 遥控面板窗口提供两个选项卡：**电话簿**和**固件升级**。  
要退出程序，请单击各选项卡底部的**退出**按钮。  
有关详细信息，请单击各选项卡底部的**内容**按钮。

## 电话簿选项卡

单击**电话簿**选项卡可创建和编辑电话簿条目。



单击**组拨号**时，将打开以下窗口。



## 固件升级选项卡

单击**固件升级**选项卡可更新机器的固件。此功能应由专业技师使用。请咨询购买处。



# 5

## 打印

(仅限于 激光多功能一体机型号)

本章介绍在 Windows 中如何打印文档以及如何使用打印设置。

本章的内容包括：

- 在 Windows 中打印文档
- 设置纸张属性
- 设置图形属性
- 单张纸打印多页
- 打印缩小或放大的文档
- 将文档调整为选定的纸张大小
- 打印海报
- 使用水印
- 使用覆盖
- 设置本地共享打印机

## 在 Windows 中打印文档

以下介绍了在各种 Windows 应用程序中打印所需的基本步骤。打印文档的具体步骤可能会根据所使用的应用程序而有所变化。具体的打印步骤请参见应用程序的用户指南。

- 1 打开要打印的文档。
- 2 从文件菜单选择打印。

打印窗口即会打开。不同应用程序的打印窗口可能会有不同。

您可以在打印窗口中选择基本打印设置。这些设置包括打印份数和打印范围。



▲Windows 98

- 3 要利用机器提供的打印机功能，单击应用程序打印窗口中的**属性**或**首选项**，并转至步骤 4。

如果您看到**设置**、**打印机**或**选项**按钮，单击这些按钮。然后在下一屏幕中单击**属性**。

- 4 可以看到 Printer Driver Type 1200 的属性窗口，此窗口允许您访问使用机器时可能需要的所有信息。

首先显示**布局**选项卡。



如果需要，选择**方向**选项。

**方向**选项允许您选择在页面上打印信息的方向。

- **纵向**是沿页面的宽度方向打印，即信纸样式。
- **横向**是沿页面的长度方向打印，即表单样式。
- 如果要将页面上下颠倒，请从**旋转**下拉列表中选择 180。



▲ 横向



▲ 纵向

**5** 在**纸张**选项卡中选择纸张来源、大小和类型。有关详细信息，请参见 5.7 页。

**6** 如果需要，您可以在**其它功能**选项卡中设置页面的打印顺序。从**打印顺序**下拉列表中选择您想使用的打印顺序。

- **正常**：机器从第一页打印到最后一页。
- **所有页面反向序**：机器从最后一页打印到第一页。
- **打印奇数页**：机器仅打印文档的奇数页。
- **打印偶数页**：机器仅打印文档的偶数页。



- 7 如果需要，单击 Printer Driver Type 1200 属性窗口顶部的其它选项卡，访问其它功能。
- 8 设置属性完成后，单击**确定**，直到显示打印窗口。
- 9 单击**确定**开始打印。

根据您所使用的操作系统，打印机的属性窗口可能会有差异。此操作说明显示 Windows 98 中的属性窗口。



**注意：**

- 大多数 Windows 应用程序会覆盖您在打印机驱动程序中指定的设置。请首先更改应用程序中的所有可用打印设置，然后使用打印机驱动程序更改其余设置。
- 更改的设置仅在使用当前程序时有效。要做永久更改，请在**打印机**文件夹中进行。按下列步骤执行：
  1. 单击 Windows 的**开始**菜单。
  2. 对于 Windows 95/98/Me/NT 4.0/2000，选择**设置**，然后选择**打印机**。  
对于 Windows XP，选择**打印机和传真**。
  3. 选择 **Printer Driver Type 1200** 打印机。
  4. 在打印机图标上单击鼠标右键，然后：
    - 对于 Windows 95/98/Me，选择**属性**。
    - 对于 Windows 2000/XP，选择**打印首选项**。
    - 对于 Windows NT 4.0，选择**文档默认**。
  5. 更改各选项卡的设置并单击**确定**。

## 取消打印作业

取消打印作业可采用两种方法：

从操作面板停止打印作业：

按**清除 / 停止**键。

机器完成打印已进入机器的页面，并将打印作业的其余部分删除。按此键仅取消当前作业。如果本机内存中有多个打印作业，每个作业需要按一次此键。



从打印机文件夹停止打印作业：

如果打印作业已在打印队列或后台打印程序中等待，如 Windows 的打印机组中，可按照以下操作删除该作业：

- 1 单击 Windows 的**开始**菜单。
- 2 对于 Windows 9x/NT4.0/2000/Me，选择**设置**，然后选择**打印机**。  
对于 Windows XP，选择**打印机和传真**。
- 3 双击 **Printer Driver Type 1200** 图标。
- 4 从**文档**菜单中：  
对于 Windows 9x/Me，选择**取消打印**。  
对于 Windows NT4.0/2000/XP，选择**取消**。

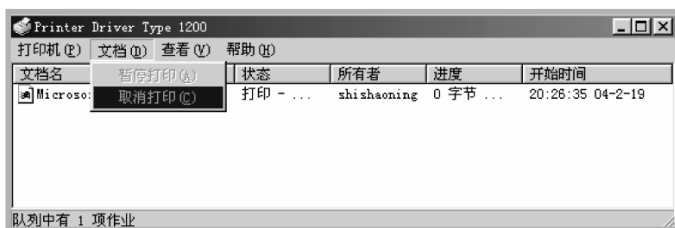

▲ Windows 98



**注意：**可以简单地通过双击 Windows 桌面右下角的打印机图标打开此窗口。

## 使用个性设置

每个选项卡上都可以看到**个性设置**选项，它允许您保存当前属性设置以备将来之用。

要保存个性设置项目，请执行以下步骤：

- 1 根据需要更改各选项卡的设置。
- 2 在**个性设置**输入框中输入项目名称。



- 3 单击**保存**。

要使用保存的设置，请从**个性设置**下拉列表中选择。

要删除个性设置设置项目，请从列表中选择并单击**删除**。

您也可以从列表中选择 **< 打印机默认值 >** 恢复打印机驱动程序的默认设置。

## 使用帮助

本款机器具有帮助屏幕，可以使用打印机属性窗口的**帮助**按钮激活此屏幕。帮助屏幕提供了有关打印机驱动程序所提供的打印机功能的详细信息。

您也可以单击右上角的 **?**，然后单击任一项设置。

## 设置纸张属性

以下选项用于设置纸张属性。有关访问打印机属性的详细信息，请参见 5.2 页。

单击 **纸张** 选项卡可访问各种纸张属性。

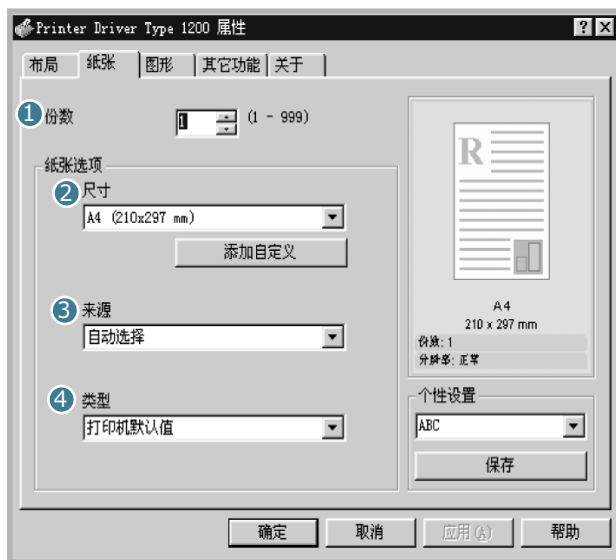

属性	说明
① 份数	<b>份数</b> 允许选择要打印的副本数量。最多可以输入 999。
② 尺寸	<b>尺寸</b> 允许选择供纸盒中所装纸张的大小。 如果所需大小未在“尺寸”框中列出，请单击 <b>添加自定义</b> 。在显示自定义纸张大小窗口时，设置纸张大小，然后单击 <b>确定</b> 。该设置即出现在列表中，您可以将其选择。  输入要使用的自定义名称。 输入纸张大小。

属性	说明
③ 来源	<p>确保将 <b>来源</b> 设置为相应的供纸盒或手动送纸器。</p> <p>打印特殊材料时，请使用 <b>手动进纸</b> 来源。您需要将纸张每次一张装入手动送纸器。请参见 2.8 页。</p> <p>如果将纸张来源设置为 <b>自动选择</b>，机器按照下列顺序自动拾取打印材料： 手动送纸器、供纸盒。</p>
④ 类型	<p>确保将 <b>类型</b> 设置为 <b>打印机默认值</b>。如果装入不同类型的打印材料，请选择相应的纸张类型。有关打印材料的详细信息，请参见 第 2 章 “纸张处理”。</p> <p>如果您使用棉花纸，请将纸张类型设置为 <b>厚纸</b>，以获得最佳打印效果。</p> <p>要使用重量在 75 g/m<sup>2</sup> 到 90 g/m<sup>2</sup> (20 lb 到 24 lb) 之间的再生纸，或有色纸，请选择 <b>有色纸</b>。</p>

## 设置图形属性

使用以下图形选项可调整打印质量，以满足您的特定打印需要。有关访问打印机属性的详细信息，请参见 5.2 页。

单击 **图形** 选项卡可显示以下属性。



属性	说明
① 分辨率	<p>您可以选择 <b>600 dpi（正常）</b> 或 <b>300 dpi（草稿）</b> 等打印分辨率。设置越高，打印的字符和图像就越清晰。更高的设置也会增加打印文档所需要的时间。</p>
② 省墨	<p>选择此选项可延长墨盒的使用寿命，减少每页的打印成本，但不会明显降低打印质量。</p> <ul style="list-style-type: none"> <li>• <b>打开</b>：选择此选项允许机器每页使用较少的墨粉。</li> <li>• <b>关闭</b>：如果无需节省打印文档使用的墨粉，则选择此选项。</li> </ul>
③ 高级选项	<p>单击 <b>高级选项</b> 按钮，您可以进行高级设置。</p>  <p><b>浓度</b></p> <p>使用此选项使打印的图像变淡或变浓。</p> <ul style="list-style-type: none"> <li>• <b>正常</b>：此设置用于正常文档。</li> <li>• <b>浅</b>：此设置用于较粗的线条或较灰的图像。</li> <li>• <b>深</b>：此设置用于较细的线条、清晰度较高和灰度较低的图像。</li> </ul> <p>如果选中 <b>加浓文字</b> 选项，则会以比正常打印浓的颜色打印文档中的所有文本（仅适用于 DBCS* Windows，如中文、日文和韩文）。</p> <hr/> <p>* DBCS 代表双字节字符集。</p>

属性	说明
<p><b>③ 高级选项</b> (续)</p>	<p><b>True Type 选项 (仅限于 Win9x/Me)</b> 此选项决定文档中字体如何图形化。请根据文档的状态选择相应的设置。</p> <ul style="list-style-type: none"> <li>• <b>以位图下载:</b> 选择此选项时, 驱动程序会将字体数据作为位图下载。包含复杂字体, 如韩文或中文, 或各种类型字体的文档使用此选项可加快打印速度。</li> <li>• <b>打印为图形:</b> 选择此选项时, 驱动程序会将所有字体作为图形下载。当打印文档中包含较多图形内容, 而 TrueType 字体相对较少, 使用此设置可提高打印性能 (速度)。</li> </ul> <p><b>以黑色打印所有文字</b> 当选中<b>以黑色打印所有文字</b>选项时, 不论在屏幕上显示为哪种颜色, 文档中的所有文本都以纯黑色打印。否则, 彩色文本将以灰度打印。</p>

## 单张纸打印多页

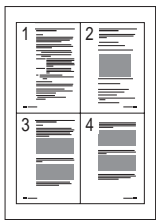

您可以选择在单张纸上打印的页数。在每张纸上打印多页时，页面将被缩小并以指定顺序排列在页面之上。在一张纸上最多可以打印 16 页。

- 1 要从应用程序中更改打印设置，请访问打印机属性。请参见 5.2 页。
- 2 从 **布局** 选项卡的 **类型** 下拉列表中选择 **单面打印多页**。
- 3 从 **单面的页数** 下拉列表中选择希望每张纸打印的页数（1、2、4、9 或 16）。

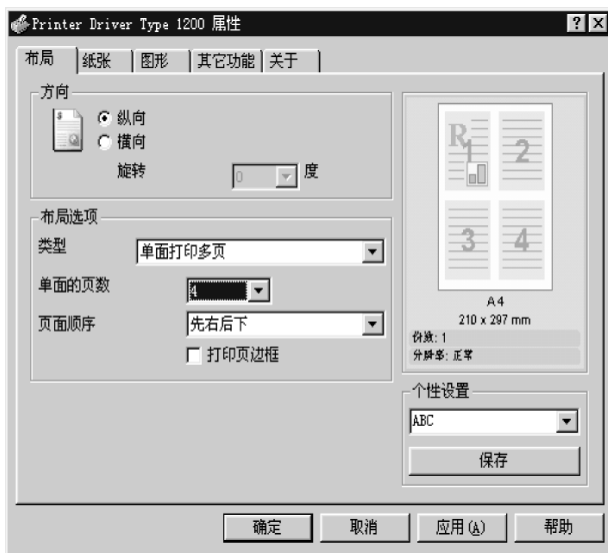

- 4 如果需要，从 **页面顺序** 下拉列表中选择页面顺序。

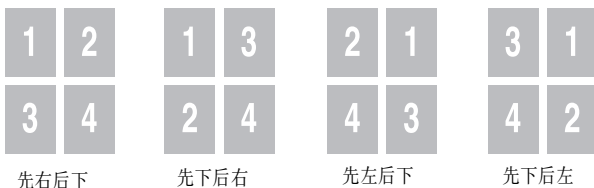

选中 **打印页边框**，可在纸张上的每页周围打印边框。



**注意：** 仅当每面页数为 2、4、9 或 16 时，才能启用 **页面顺序** 和 **打印页边框**。

- 5 单击 **纸张** 选项卡选择纸张来源、大小和类型。
- 6 单击 **确定** 打印文档。



## 打印缩小或放大的文档

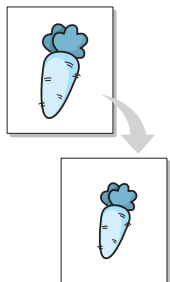

您可以在页面上缩放打印作业。

- 1 要从应用程序中更改打印设置，请访问打印机属性。请参见 5.2 页。
- 2 从**布局**选项卡的**类型**下拉列表中选择**缩小 / 放大**。
- 3 在**百分比**输入框中输入缩放比例。

您也可以单击 ▲ 或 ▼ 按钮。



- 4 单击**纸张**选项卡选择纸张来源、大小和类型。
- 5 单击**确定**打印文档。

## 将文档调整为选定的纸张大小

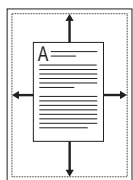

无论数字文档的实际大小，都可以将打印作业缩放放到任意纸张大小。此功能可用于检查小文档的详细内容等情况。

- 1 要从应用程序中更改打印设置，请访问打印机属性。请参见 5.2 页。
- 2 从**布局**选项卡的**类型**下拉列表中选择**适合页面**。
- 3 从**目标纸张**下拉列表中选择正确的大小。



- 4 单击**纸张**选项卡选择纸张来源和类型。
- 5 单击**确定**打印文档。

## 打印海报

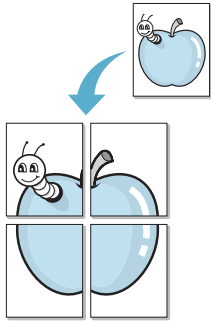

您可以将单页文档打印到 4、9 或 16 页纸上，以便将纸张粘贴在一起形成海报大小的文档。

- 1 要从应用程序中更改打印设置，请访问打印机属性。请参见 5.2 页。
- 2 从**布局**选项卡的**类型**下拉列表中选择**海报**。



- 3 配置海报选项：

您可以将页面布局选择为 **2x2**、**3x3** 或 **4x4**。如果选择 **2x2**，图像会自动打印到 4 个物理页面上。

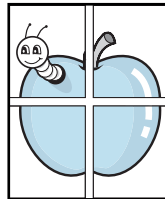

▲ 2 x 2

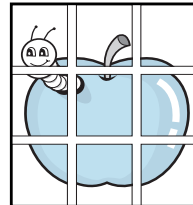

▲ 3 x 3

按毫米或英寸指定交迭，以便更容易地重构海报。

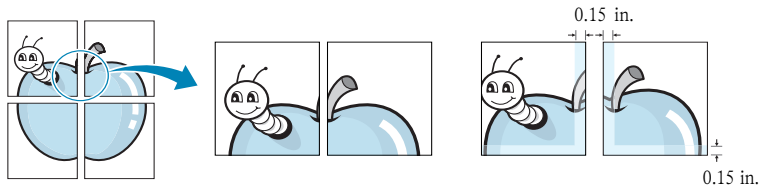

- 4 单击**纸张**选项卡选择纸张来源、大小和类型。
- 5 单击**确定**打印文档。将打印的页面粘贴在一起，即可组成一个海报。

## 使用水印



水印选项使用户可以在现有文档上打印文本。例如，您也许需要在文档的首页或者所有页上沿对角线方向打印较大的灰色字体，如“草稿”或“机密”。

本机已预定义多个水印，您可以修改这些水印，也可以向列表添加新水印。

### 使用现有水印

- 1 要从应用程序中更改打印设置，请访问打印机属性。请参见 5.2 页。
- 2 单击**其它功能**选项卡，从**水印**下拉列表中选择水印。所选水印会显示在预览图像窗口中。



- 3 单击**确定**开始打印。

## 创建水印

- 1 要从应用程序中更改打印设置，请访问打印机属性。请参见 5.2 页。
- 2 单击**其它功能**选项卡，并在**水印**区段中单击**编辑水印**。出现编辑水印窗口。



- 3 在**水印信息**框中输入要打印的文本信息。

该信息会显示在预览图像窗口。

如果选中**仅第一页**框，将只在文档的首页上打印水印。

- 4 选择水印选项。

可以在**字体属性**区段选择字体名称、样式、大小和灰度，在**角度**区段设置水印的角度。

- 5 单击**添加**向列表中增加一个新水印。

- 6 创建完成后，单击**确定**开始打印。

要停止打印水印，请从**水印**下拉列表中选择 **<无水印>**。

## 编辑水印

- 1 要从应用程序中更改打印设置，请访问打印机属性。请参见 5.2 页。
- 2 单击**其它功能**选项卡，并在**水印**区段中单击**编辑**。出现编辑水印窗口。
- 3 从**目前的水印**列表中选择要编辑的水印，更改水印信息和选项。请参见 5.16 页。
- 4 单击**更新**保存更改。
- 5 单击**确定**。

## 删除水印

- 1 要从应用程序中更改打印设置，请访问打印机属性。请参见 5.2 页。
- 2 在**其它功能**选项卡的**水印**区段中单击**编辑水印**。出现编辑水印窗口。
- 3 从**当前水印**列表中选择要删除的水印，并单击**删除**。
- 4 出现确认信息窗口时，单击**是**。
- 5 单击**确定**。

# 使用覆盖

## 什么是覆盖？

覆盖是储存在计算机硬盘 (HDD) 中的文字和 / 或图像，作为一种特殊文件格式，可以打印在任何文档上。覆盖常用于代替预打印表格和信头纸。您可以创建与信头包含相同信息的覆盖，而不使用预打印的信头。要打印带公司信头的信函，您只需告诉机器在文档上打印信头覆盖。

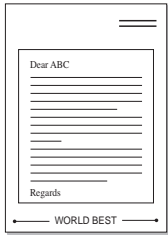

## 创建新的页面覆盖

要使用页面覆盖，必须创建一个包含标志或图像的新页面覆盖。

- 1 创建或打开包含要在新页面覆盖中使用的文本或图像的文档。按覆盖打印的需求调整各项的位置。如果需要，请保存文件以备后用。
- 2 要从应用程序中更改打印设置，请访问打印机属性。请参见 5.2 页。
- 3 单击**其它功能**选项卡，并在**覆盖**区段中单击**编辑覆盖**。



- 4 在编辑覆盖窗口中单击**创建覆盖**。



- 5 在创建覆盖窗口的**文件名**框中键入最多 8 个字母的名称。如果需要，请选择目标路径。（默认路径是 C:\Formover）。



- 6 单击**保存**。该名称即出现在覆盖列表中。
- 7 单击**确定**或是完成创建。

该文件不会打印出来，而是存储在计算机的硬盘上。



**注意：**覆盖文档的大小必须与带覆盖打印的文档大小相同。不要创建带水印的覆盖。



## 使用页面覆盖

覆盖创建之后，即可在文档中打印。要打印覆盖，请执行以下步骤：

- 1 创建或打开要打印的文档。
- 2 要从应用程序中更改打印设置，请访问打印机属性。请参见 5.2 页。
- 3 单击**其它功能**选项卡。
- 4 从**覆盖**下拉列表框中选择要打印的覆盖。
- 5 如果覆盖列表中没有所需的覆盖文件，单击**编辑**和**加载覆盖**，然后选择覆盖文件。



如果要使用的覆盖文件保存在外部设备中，您也可以在访问加载覆盖窗口时加载该文件。

选择文件后，单击**打开**。该文件即出现在覆盖列表中，供您进行打印。从**覆盖列表**框中选择此覆盖。



- 6 如果需要，请单击**打印时确认页面覆盖**。如果选中此框，每次提交打印文档时，会出现一个信息窗口，让您确认是否希望在文档上打印覆盖。

回答**是**，选定的覆盖将打印到文档上。回答**否**，则取消打印覆盖。

如果此框为空，且已经选择覆盖，则覆盖会自动打印到文档上。

**7** 单击**确定**或**是**，直到打印开始。

所选覆盖会与打印作业一起下载，并打印在您的文档上。



**注意：**覆盖文档的分辨率必须与使用覆盖打印的文档的分辨率相同。

## 删除页面覆盖

您可以删除不再使用的覆盖。

- 1** 在打印机属性窗口中单击**其它功能**选项卡。
- 2** 在覆盖区段单击**编辑**。
- 3** 从覆盖列表框中选择要删除的覆盖。
- 4** 单击**删除覆盖**。
- 5** 出现确认信息窗口时，单击**是**。
- 6** 单击**确定**直到退出打印窗口。

---

## 设置本地共享打印机

您可以将机器直接连接到选定的、在网络上称之为“主机”的计算机。通过 Windows 9x、Me、2000、XP 或 NT 4.0 的网络打印机连接，网络上的其它用户即可共享您的机器。



**注意：**无论打印机是本地连接还是网络连接，您均需要在每台使用此打印机打印文件的电脑上安装打印机软件。

---

### 在 Windows 9x/Me 中

#### 设置主机

- 1 启动 Windows。
- 2 从**开始**菜单中选择**控制面板**，然后双击**网络**图标。
- 3 选中**文件和打印共享**框并单击**确定**。
- 4 单击**开始**并从**设置**中选择**打印机**。双击打印机图标。
- 5 在**打印机**菜单中选择**属性**。
- 6 单击**共享**选项卡并选中**共享为**。填写**共享名称**字段并单击**确定**。

#### 设置客户机

- 1 右键单击**开始**并选择**资源管理器**。
- 2 在左栏中打开网络文件夹。
- 3 用鼠标右键单击共享名称并选择**捕捉打印机端口**。
- 4 选择所需端口，选中**登录时重新连接**并单击**确定**。
- 5 从**开始**菜单选择**设置**，然后单击**打印机**。
- 6 双击打印机图标。
- 7 从**打印机**菜单中选择**属性**。
- 8 在**详细信息**选项卡中，选择打印端口并单击**确定**。

## 在 Windows NT 4.0/2000/XP 中

### 设置主机

- 1 启动 Windows。
- 2 对于 Windows NT 4.0/2000，在**开始**菜单选择**设置**，然后单击**打印机**。  
对于 Windows XP，从**开始**菜单选择**打印机和传真**。
- 3 双击打印机图标。
- 4 从**打印机**菜单中选择**共享**。
- 5 对于 Windows NT 4.0，选中**共享**框。  
对于 Windows 2000，选中**共享为**框。  
对于 Windows XP，选中**共享打印机**框。
- 6 对于 Windows NT 4.0，填写**共享名称**字段并单击**确定**。  
对于 Windows 2000/XP，填写**共享名称**字段并单击**确定**。

## 设置客户机

- 1 右键单击**开始** 并选择**资源管理器**。
- 2 在左栏中打开网络文件夹。
- 3 单击共享名称。
- 4 对于 Windows NT 4.0/2000, 从**开始** 菜单选择**设置**, 然后单击**打印机**。  
对于 Windows XP, 从**开始** 菜单选择**打印机和传真**。
- 5 双击打印机图标。
- 6 从**打印机** 菜单中选择**属性**。
- 7 单击**端口** 选项卡并单击**添加端口**。
- 8 选择**本地端口** 并单击**新端口**。
- 9 填写**输入端口名** 字段并输入共享名。
- 10 单击**确定**, 然后单击**关闭**。
- 11 对于 Windows NT 4.0, 单击**确定**。  
对于 Windows 2000/XP, 单击**应用** 并单击**确定**。



# 6

## 扫描

(仅限于 激光多功能一体机型号)

使用此机器的扫描功能，可以将图片和文本转换为计算机上的数字文件。然后，您可以通过传真或电子邮件发送文件，将文件展示在网站上，或用于创建可用软件打印的项目。

本章的内容包括：

- 扫描基础
- 使用 TWAIN 软件扫描

---

## 扫描基础

此机器提供以下扫描方式：

- 使用 TWAIN 兼容软件：您可以使用其它软件，包括 Adobe PhotoDeluxe 和 Adobe Photoshop。



---

### 注意：

- 要使用此机器进行扫描，必须安装 Type 1200 驱动程序。
  - 扫描使用当前分配给打印机的 LPT 或 USB 端口。
- 

---

## 使用 TWAIN 软件扫描

如果要使用其它软件进行扫描，您需要使用 TWAIN 兼容软件，例如 Adobe PhotoDeluxe 或 Adobe Photoshop。首次使用此机器扫描时，请在应用程序中选择本机作为 TWAIN 来源。

基本扫描过程包括以下步骤：

- 将照片或文档放入 ADF。
- 打开应用程序，例如 PhotoDeluxe 或 Photoshop。
- 打开 TWAIN 窗口并设置扫描选项。
- 扫描并保存扫描的图像。

您需要按照程序说明进行操作，才能获取图像。请参见应用程序的操作说明。



# 7

## 维护

本章介绍墨盒和机器维护的信息。

本章的内容包括：

- 清除内存
- 调整色度
- 清洁机器
- 保养墨盒



---

## 清除内存

您可以有选择地清除机器内存所存储的信息。

- 1 按操作面板上的**菜单**，直到显示屏顶部显示“Maintenance”。
- 2 按方向键（◀ 或 ▶），直到显示屏底部显示“Clear Memory”，然后按**确认**。

第一个可选菜单项“Clear All Mem.”出现在显示屏底部。

- 3 按方向键（◀ 或 ▶），直至看到您要清除的项目。
  - Clear All Mem.: 清除内存中存储的全部数据，并将所有设置恢复为工厂默认值。
  - Paper Setting: 将所有纸张设置选项恢复为工厂默认值。
  - Copy Setup: 将所有复印设置选项恢复为工厂默认值。
  - Fax Setup: 将所有传真设置选项恢复为工厂默认值。
  - Fax Feature: 取消机器内存中所有预定传真作业。
  - Advanced Fax: 将所有高级传真设置选项恢复为工厂默认值。
  - Sound/Volume: 将声音和音量设置恢复为工厂默认值。
  - Machine Setup: 将所有系统设置，如机器 ID、日期和时间、显示语言和节省模式等，恢复为工厂默认值。
  - Sent Report: 清除所有发送传真记录。
  - RCV Report: 清除所有接收传真记录。
  - Phone Book: 清除内存中存储的单触键、缩位拨号和成组拨号号码。

- 4 按**确认**。所选存储信息即被清除，显示屏询问是否继续清除下一项。

- 5 按**确认**并重复步骤 3 和 4 清除其它项目。

或

按**清除 / 停止**返回待机模式。

---

## 调整色度

扫描装置变脏时，可以更改色度值。如果原件模糊或有黑色线条，请调整色度设置。

- 1 在 ADF 中装入一张白纸。
- 2 按操作面板上的**菜单**，直到显示屏顶部显示“Maintenance”。
- 3 按方向键（◀ 或 ▶），直到显示屏底部显示“Adjust Shading”，然后按**确认**。
- 4 按方向键（◀ 或 ▶）选择“On”，然后按**确认**。

机器即会拾取纸张，并调整色度值。

---

## 清洁机器

为了保持打印质量，请在每次更换墨盒或出现打印质量问题时，按以下步骤清洁机器。



### 注意:

- 清洁打印机内部时，不要接触传墨辊（位于墨盒下方）。手指上的油脂会造成打印质量问题。
- 用含有大量酒精、溶剂或其它烈性物质的表面活性剂清洗打印机外壳会使其褪色或破裂。
- 请勿让机器接触易燃的液体，气体和烟雾剂。否则可能导致起火或电击。

## 清洁外部

请使用柔软的无绒布清洁打印机的外壳。您可以用水将清洁布稍稍打湿，但请小心不要让水滴到打印机上或打印机内部。

## 清洁内部

在打印过程中，纸张、墨粉和灰尘颗粒会堆积在机器内部。这种累积会造成打印质量问题，例如墨粉斑点或污点。清洁机器内部能够清除或减少这类问题。

**1** 关闭机器，拔掉电源线。等待机器冷却。

**2** 打开前盖，拔出墨盒，将其轻轻放下。

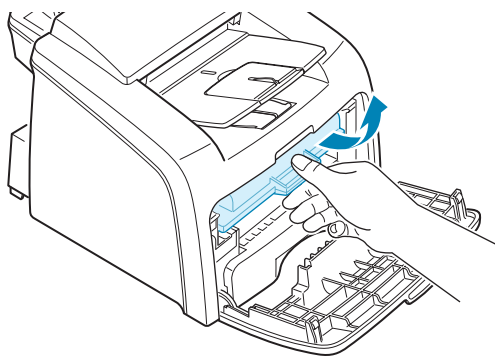

**3** 用干燥的无绒布将墨盒周围和墨盒上的灰尘和洒落的墨粉擦掉。

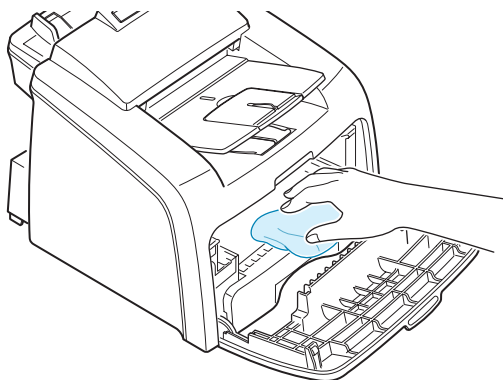

**注意：** 为了防止损坏墨盒，不要让墨盒长时间地暴露在光线之下。如果需要，请用纸盖好。请勿接触机器内部的黑色传墨辊。

**4** 重新装入墨盒，关上前盖。

**5** 插上电源线，打开机器。

## 清洁扫描装置

保持扫描装置清洁有助于获得最佳扫描效果。建议您在每天开始时清洁扫描装置，如果需要，其它时间也可以进行。

- 1 用水将柔软的非绒布或纸巾稍稍打湿。
- 2 抓住操作面板的下端向上拉，将操作面板打开。

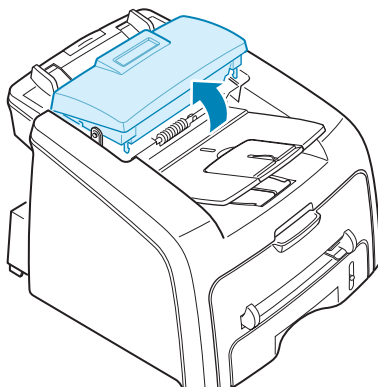

- 3 按以下方法拆卸白色辊:

白色辊右端有一个带翼片的塑料轴衬，用于卡住辊轴。将轴衬轻轻地往里拉，然后旋转，直到进入插槽中 (①)。再向上拉起辊轴 (②)。

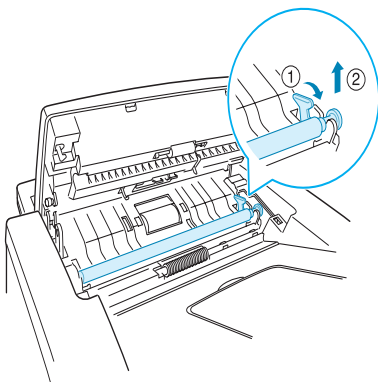

- 4 用蘸水的软布擦拭辊轴表面。

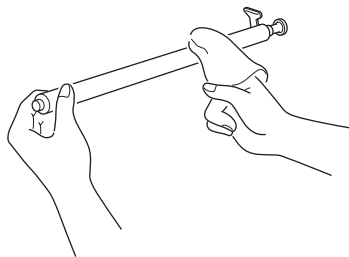

**5** 用干燥的软布小心擦拭扫描玻璃板。

如果玻璃板很脏，请先用稍稍蘸水的软布擦拭，再用干布擦干。务必注意不要擦伤玻璃板表面。

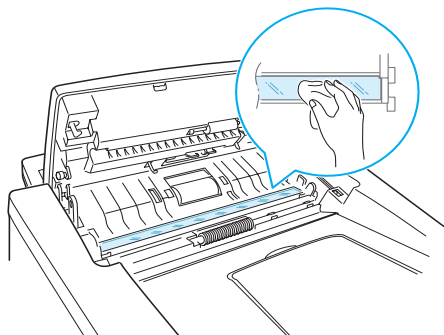

**6** 先插入辊轴左端，再插入右端，以将辊轴放回，然后旋转轴衬直至锁定到位。

**7** 重新连接支架和操作面板，然后关上操作面板，直至其咔嚓到位。

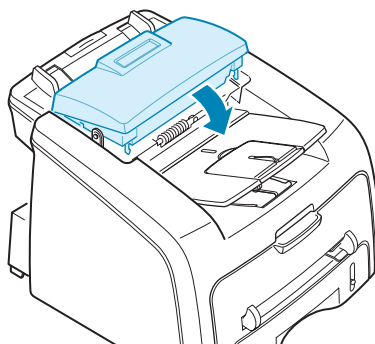

## 保养墨盒

### 墨盒的存放

为了达到墨盒的最大利用率，请谨记以下准则：

- 在使用时才可将墨盒从包装中取出。
- 请勿重新填充墨粉。由于使用重新填充墨粉的墨盒而引起的损坏不包含在本机保修范围内。
- 将墨盒存放在与机器相同的环境中。
- 为了防止损坏墨盒，不要让墨盒长时间地暴露在光线之下。

### 摇匀墨粉

如果墨盒接近其寿命终点，使用时会出现白色条纹或字迹变淡现象。此时显示屏会显示警告信息“[Toner Low]”。摇匀墨盒内的剩余墨粉，可以暂时恢复打印质量。

#### 1 打开前盖。

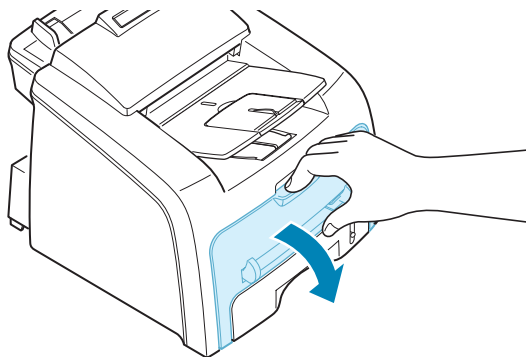

#### 2 拔出墨盒，轻轻摇动墨盒 5 到 6 次，使墨盒中的墨粉均匀地分布。

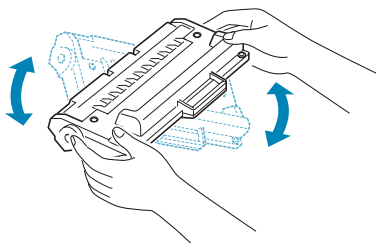

**注意：**如果墨粉沾在您的衣服上，用干布擦，并用冷水洗。热水会使墨粉渗入纤维之中。

#### 3 重新装入墨盒，关上前盖。

## 更换墨盒

如果墨粉最终用完，在打印作业或接收传真时只会出现白纸。这时需要更换墨盒。操作面板上的显示屏会显示警告信息 “[Toner Empty]”，机器也会停止打印。



**注意：** 您可以设置机器忽略 “[Toner Empty]” 信息并继续打印。请参见 7.10 页。

- 1 打开前盖。
- 2 轻推墨盒，将其拔出。

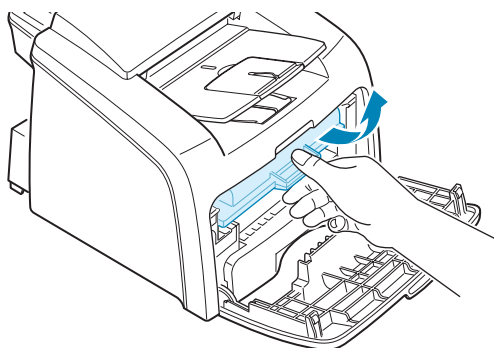

- 3 拆开新墨盒的包装，将其水平轻轻摇动 4 到 5 次，使墨粉在墨盒内均匀分布。

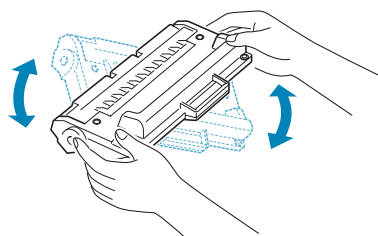

请妥善保存运输所用的盒子和塑料袋。

- 4 将新墨盒装入直至锁定。

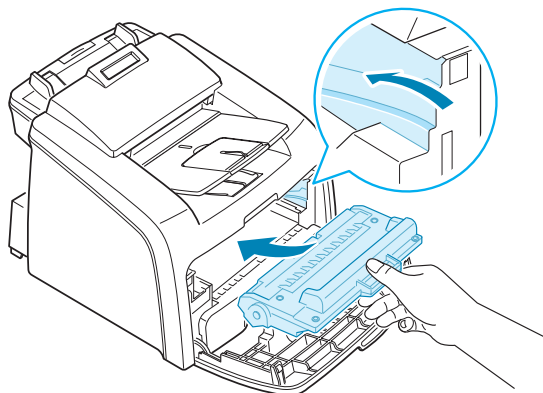

- 5 关闭前盖。

## 设置墨粉通知选项

如果您将“Notify Toner（墨粉通知）”菜单选项设置为“On”，需要更换墨盒时，机器会自动发送一份传真到您的服务公司或经销商，告知对方您的机器需要新的墨盒。传真号码在您购买机器时由经销商预设。

- 1 按操作面板上的**菜单**，直到显示屏顶部显示“Maintenance”。  
第一个可选菜单项“Clean Drum”出现在显示屏底部。
- 2 按方向键（◀ 或 ▶），直到显示屏底部显示“Notify Toner”，然后按**确认**。
- 3 按方向键（◀ 或 ▶）更改设置。  
选择“On”启用此功能。选择“Off”禁用此功能。
- 4 按**确认**保存选择。



## 清洁硒鼓

如果打印过程中出现条纹或斑点，墨盒的 OPC 硒鼓可能需要清洁。

- 1** 设置清洁过程前，确认机器已经装纸。
- 2** 按操作面板上的**菜单**，直到显示屏顶部显示“Maintenance”。  
第一个可选菜单项“Clean Drum”出现在显示屏底部。
- 3** 按**确认**。
- 4** 显示屏要求确认选择时，按**确认**。  
机器即会打印一张清洁页。硒鼓表面的墨粉颗粒将粘附于纸上。
- 5** 如果问题依然存在，请重复步骤 1 - 4。

## 忽略墨粉已用完信息

如果墨粉用完，机器会显示“[Toner Empty]”信息并停止打印。

您可以设置机器在显示此信息时将其忽略并继续打印页面。

- 1** 按**菜单**，直到显示屏显示“Machine Setup”。
- 2** 按方向键（◀ 或 ▶），直到显示屏底部显示“Ignore Toner”，  
然后按**确认**。
- 3** 按方向键（◀ 或 ▶）选择“On”或“Off”。  
选择“On”忽略墨粉已用完信息。  
选择“Off”在显示此信息时停止打印。此选项为默认设置。
- 4** 按**确认**保存选择。



# 8

## 疑难解答

本章提供出错处理的帮助信息。

本章的内容包括：

- 清除原稿卡纸
- 清除卡纸
- 清除 LCD 错误信息
- 解决问题

## 清除原稿卡纸

如果通过 ADF 文件分离器送入原稿时发生原稿堵塞，显示屏将显示 “[Document Jam]”。

### 进纸故障

- 1 取出 ADF 中剩余的文档。
- 2 将卡住的原稿轻轻地拉出 ADF。

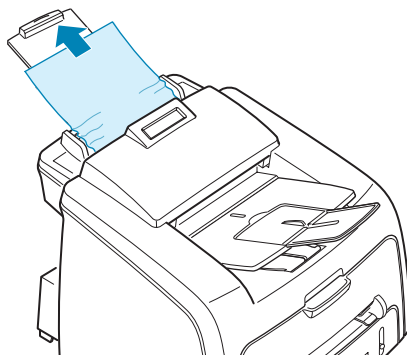

- 3 将原稿重新装入 ADF。



**注意：** 为了避免卡纸，不要使用厚纸、薄纸或混合原稿。

### 出纸故障

- 1 取出 ADF 中剩余的原稿。
- 2 抓住操作面板的下端向上拉，将操作面板打开。

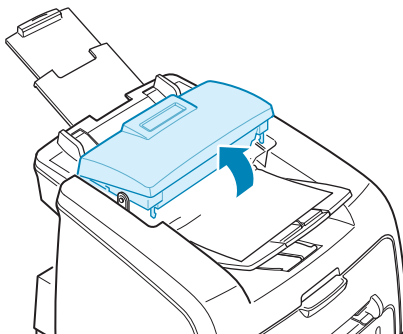

3 将原稿轻轻地拉出 ADF。

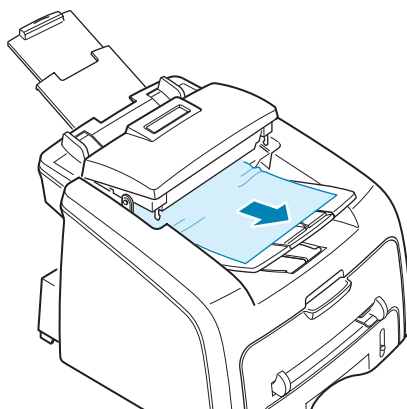

4 关上操作面板。然后将原稿重新装入 ADF。

## 清除卡纸

如果发生记录纸卡纸，显示屏将显示“Paper Jam”。请参考下表找到卡纸的位置并取出卡住的纸张。

信息	卡纸位置	参考页码
[Paper Jam 0] Open/Close Door	供纸盒	8.4 页
[Paper Jam 1] Open/Close Door	熔凝区或墨盒附近 手动进纸器	8.6 页
[Paper Jam 2] Check Inside	出纸区域	8.4 页

为了避免撕破纸张，请将卡住的纸轻轻地、慢慢地拉出。请按下面的步骤清除卡纸。

## 供纸盒

**1** 打开并关闭前盖。卡住的纸张会自动退出机器。

如果纸张没有退出，请继续步骤 2。

**2** 打开前盖。

**3** 将卡纸轻轻地向外径直拉出。

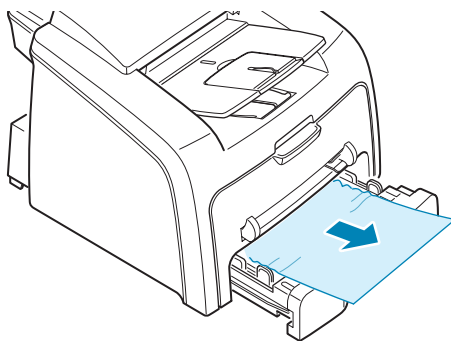

如果无法拉出或者看不到纸张，请检查墨盒附近的熔凝区。请参见 8.6 页。

**4** 将纸盒插入机器直至卡入到位。

**5** 打开并关闭前盖继续打印。

## 出纸区域

**1** 打开并关闭前盖。卡住的纸张会自动退出机器。

如果纸张没有退出，请继续步骤 2。

- 2 将纸张轻轻地从前出纸盒拉出。然后转至步骤 6。

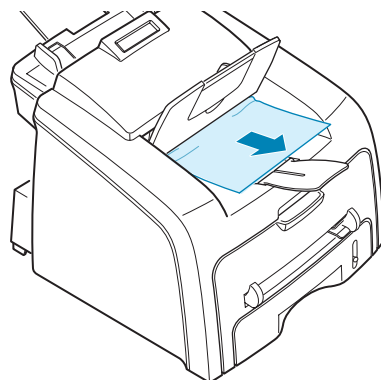

如果无法拉出或者看不到纸张，请继续步骤 3。

- 3 打开后盖。  
4 将卡纸轻轻地向外径直拉出。

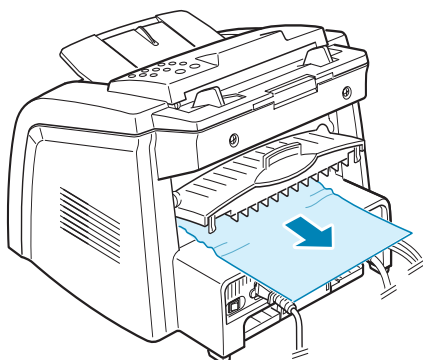

- 5 关闭后盖。  
6 打开并关闭前盖继续打印。

## 熔凝区或墨盒附近



**警告：** 熔凝区温度很高。取纸时请小心。

- 1 打开前盖，拔出墨盒，将其轻轻放下。
- 2 将卡纸轻轻地向外径直拉出。

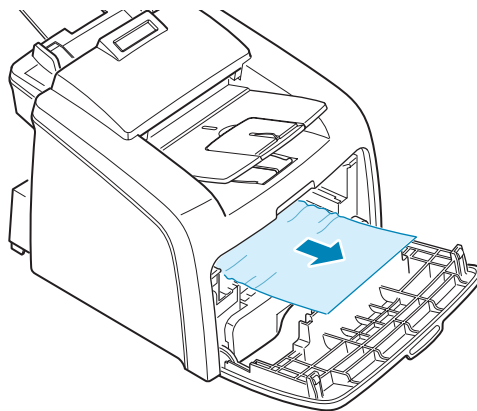

- 3 重新装入墨盒，关闭前盖。打印会自动继续。

## 手动送纸器

在使用手动送纸器打印时，如果缺纸或装纸不正确使机器检测不到纸张，显示屏会显示 “[Paper Jam 1]”。

Open/Close Door

纸张未能通过手动送纸器正确送入机器时，也会显示此信息。在这种情况下，请将纸张从机器内拉出。

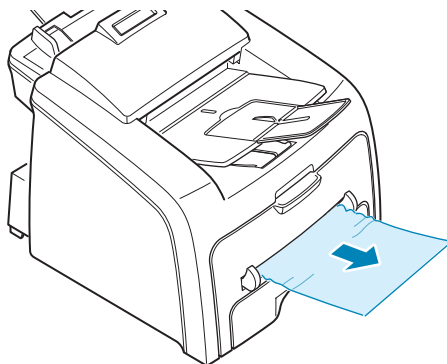

## 避免卡纸的小窍门

选择正确的纸张类型，可以避免大多数的卡纸故障。如果出现卡纸，请按照 8.3 页中的步骤进行操作。

- 装纸时，请参照 1.12 页的步骤进行。确保可调整导板位于正确的位置。
- 不要在供纸盒内装入过量的纸。确保纸摞的高度没有超过供纸盒内壁的纸量标记。
- 不要在打印过程中从供纸盒内取纸。
- 装纸前请将纸摞弯一弯，呈扇形展开后再拢齐。
- 不要使用起皱、潮湿或卷曲的纸张。
- 不要在供纸盒内混装不同类型的纸张。
- 仅使用建议的打印材料。请参见 A.5 页中的“纸张规格”。
- 确保供纸盒中打印材料的打印面朝下，而手动送纸器中则朝上。
- 如果在打印 A5 大小的纸张时经常发生卡纸，请进行以下操作：
  - 按下图所示将纸张装入供纸盒。

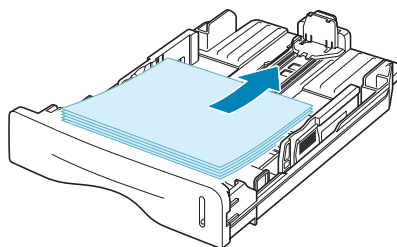

- 在打印机属性窗口中将页面方向设置为**横向**。请参见 5.3 页。



## 清除 LCD 错误信息

操作面板的显示屏上显示信息，指示打印机的状态或错误。必要时请参考下表了解信息的含义来解决问题。有关信息及其含义按字母顺序列出。

显示	含义	建议的解决方法
Cancel ? 1:Yes 2:No	机器向内存中存储文档时内存已满。	要取消传真作业，请按 <b>1</b> 选择“ <b>Yes</b> ”。 要发送已存储的页面，请按 <b>2</b> 选择“ <b>No</b> ”。在有可用的内存空间时，发送其余的页面。
[Comm. Error]	机器发生通信故障。	请发送人再试一次。
CRU Fuse Error	机器无法识别新墨盒。	请联系服务代表。
[Document Jam]	装入的文档卡在 ADF 文件分离器中。	清除原稿卡纸。请参见 8.2 页。
[Door Open]	前 / 后盖没有关好。	关闭盖板，直至锁定。
Group Not Available	在只能使用一个位置号码时试图选择成组拨号号码，例如在顺次同报操作中添加号码。	使用单触键拨号或缩位拨号号码，或使用数字键盘手动拨号。
[Incompatible]	远程机器不具备所需功能，如延时传送。  此信息也会在远程机器没有足够的内存空间完成所需操作时显示。	重新确认远程机器功能。
[Jam 1] or [No Cartridge]	没有安装墨盒。	安装墨盒。请参见 1.10 页。
[Line Busy]	远端无人接听或线路已被占用。	稍后再试。
[Line Error]	机器无法连接远程机器，或因电话线路故障而失去连接。	重试。如果问题依然存在，请等待 1 个小时左右让线路开通，然后再试。  或者打开 ECM。请参见 4.33 页。
Load Document	在未装入原稿时试图执行复印或传真操作。	装入原稿后重试。
Low Heat Error	熔凝器出现问题。	拔掉电源线再重新插入。如果问题依然存在，请联系服务代表。
Open Heat Error		
[Over Heat]		
[LSU Error]	LSU（激光扫描装置）出现问题。	拔掉电源线再重新插入。如果问题依然存在，请拨打服务电话。

显示	含义	建议的解决方法
Memory Full	内存已满。	删除不需要的文档，在有剩余内存的情况下重新传输，或将传输分成几次来完成。
[No Answer]	在多次重拨后远程传真机仍然没有应答。	重试。确认远程机器是否在工作。
No. Not Assigned	您试图使用的单触键位置尚未分配号码。	使用数字键盘手动拨号或分配号码。有关存储号码的信息，请参阅第 4 章第 15 页“自动拨号”。
[No Paper] Add Paper	供纸盒内的纸张已用完。	向供纸盒中添纸。请参见 1.12 页。
Operation Not Assigned	使用添加 / 取消操作时并没有等待的作业。	检查显示屏是否存在预定作业。显示屏应在待机模式下指示预定作业，如定时发送。
[Paper Jam 0] Open/Close Door	供纸盒的送纸区域发生卡纸。	清除卡纸。请参见 8.4 页。
[Paper Jam 1] Open/Close Door	<ul style="list-style-type: none"> <li>出纸区域发生卡纸。</li> <li>手动送纸器发生卡纸，或者机器在手动送纸器中未检测到进纸。</li> </ul>	清除卡纸。请参见 8.6 页。
[Paper Jam 2] Check Inside	熔凝区发生卡纸。	清除卡纸。请参见 8.4 页。
[Power Failure]	电源曾关闭后又打开，机器内存未保存信息。	需重新启动电源故障前的作业。
[Retry Redial?]	机器在等待指定的时间间隔以重新拨打之前占线的号码。	按 <b>确认</b> 立即重拨，或按 <b>清除 / 停止</b> 取消重拨操作。
[Stop Pressed]	在复印或传真过程中按下了 <b>清除 / 停止</b> 键。	重试。
[Toner Empty]	墨粉已用完。机器停止打印。	更换新墨盒。请参见 7.8 页。
[Toner Low]	墨粉即将用完。	取出墨盒，轻轻摇晃。这样可以暂时恢复打印。

## 解决问题

下表是一些可能发生的情况，并提供了建议的解决方案，请按这些方案操作。如果问题依然存在，请拨打服务电话。

### 进纸故障

情况	建议的解决方法
打印过程中卡纸。	清除卡纸。请参见 8.3 页。
纸张粘在一起。	<ul style="list-style-type: none"><li>• 确保供纸盒内没有太多的纸张。供纸盒内最多可以容纳 250 张纸，但具体数量取决于纸张厚度。</li><li>• 确保使用的是正确的纸张类型。请参见 A.5 页中的“纸张规格”。</li><li>• 从供纸盒内取出纸擦后弯一弯，呈扇形展开后再拢齐。</li><li>• 潮湿的环境容易使纸张粘在一起。</li></ul>
有多张纸无法送入打印。	<ul style="list-style-type: none"><li>• 供纸盒内可能堆放了不同类型的纸张。请只装入同一类型、尺寸和重量的纸张。</li><li>• 如有多张纸发生卡塞，需清除卡住的纸张。请参见 8.3 页。</li></ul>
纸张无法送入机器打印。	<ul style="list-style-type: none"><li>• 清除机器内的所有阻碍。</li><li>• 纸张没有正确装入。从供纸盒内取出所有纸，按正确方法重新装入。</li><li>• 供纸盒内纸张过多。从供纸盒内取出多余的纸。</li><li>• 纸张太厚。仅使用符合机器要求的纸张。请参见 A.5 页中的“纸张规格”。</li></ul>
总是卡纸。	<ul style="list-style-type: none"><li>• 供纸盒内纸张过多。从供纸盒内取出多余的纸。</li><li>• 使用的纸张类型不正确。仅使用符合机器要求的纸张。参见 A.5 页中的“纸张规格”。如果使用特殊材料打印，请由手动送纸器送入。</li><li>• 机器内可能有碎屑。打开前盖，取出碎屑。</li></ul>
透明胶片在出纸处粘在一起。	仅使用激光打印机专用的透明胶片。机器每输出一张透明胶片，应立即取走。
信封走偏或无法正确进纸	确保纸张挡板靠在信封两边。

## 传真故障

情况	建议的解决方法
机器不工作，没有任何显示并且按键不起作用。	<ul style="list-style-type: none"><li>• 拔下电源线插头并重新插入插座。</li><li>• 确保电源插座中有电源供应。</li></ul>
听不到拨号音。	<ul style="list-style-type: none"><li>• 检查电话线是否正确连接。</li><li>• 在墙上的电话插孔中插入其它电话，检查插孔是否损坏。</li></ul>
无法用内存中的电话号码正确拨号。	确保内存中的电话号码准确无误。参考 4.20 页打印电话簿清单。
无法将原稿送入机器。	<ul style="list-style-type: none"><li>• 确保原稿表面平整，并且正确放入。检查原稿的大小是否合适，不要太厚或太薄。</li><li>• 确保操作面板已完全关闭。</li></ul>
无法自动接收传真。	<ul style="list-style-type: none"><li>• 应选择传真模式。</li><li>• 确保供纸盒中有纸。</li><li>• 检查显示屏是否显示 “Memory Full”。</li></ul>
机器无法发送传真。	<ul style="list-style-type: none"><li>• 确保已将原稿装入 ADF。</li><li>• 显示屏应显示 “TX”。</li><li>• 检查目标传真机是否收到传真。</li></ul>
收到的传真中有空白页，或者质量太差。	<ul style="list-style-type: none"><li>• 发送传真的传真机可能存在故障。</li><li>• 电话线噪音可能导致线路故障。</li><li>• 通过复印检查机器。</li><li>• 墨粉可能已用完。参考 7.8 页上的说明，更换墨盒。</li></ul>
收到的传真上的某些文字变宽。	发送传真的传真机可能临时出现原稿堵塞故障。
发送的文档上有线条。	检查扫描装置是否存在痕迹，并进行清洁。请参见 7.5 页。
机器拨号后，无法连接另一台传真机。	对方传真机可能已关闭，缺纸或无法响应呼叫。与对方操作员通话，请求对方解决该问题。
文档没有存储到内存中。	可能没有足够的内存存储文档。如果显示屏显示 “Memory Full” 信息，请删除内存中不再需要的文档，然后重新存储文档。
每页底部或其它页上出现空白区，并且顶部出现一小条文字。	可能在用户选项设置中选择了错误的纸张设置。请参见 1.32 页。

## 复印故障

情况	建议的解决方法
复印件太淡或太浓。	使用 <b>变浓</b> 键使复印件背景变浓或变淡。
复印件上出现污点、线条或墨迹。	<ul style="list-style-type: none"><li>• 如果是原稿的问题，请按 <b>变浓</b> 键使复印件背景变淡。</li><li>• 如果原稿没有问题，则清洁扫描装置。请参见 7.5 页。</li></ul>
复印的图像歪斜。	<ul style="list-style-type: none"><li>• 确保将原稿正确装入 ADF 文件分离器。</li><li>• 检查复印纸是否正确装入。</li></ul>
复印件空白。	确保将原稿正面朝下装入 ADF。
复印件上的图像容易蹭掉。	<ul style="list-style-type: none"><li>• 打开新纸包装，更换供纸盒中的纸。</li><li>• 在湿度较高的地区，不要将纸张长时间留在机器中。</li></ul>
复印纸经常棒峨。	<ul style="list-style-type: none"><li>• 将纸擦呈扇形展开再拢齐，翻转后放入供纸盒。用新纸更换供纸盒中的纸。如果需要，检查 / 调整纸张挡板。</li><li>• 确保纸张的重量适宜。建议使用 75 g/m<sup>2</sup> (20 lb) 的文件纸。</li><li>• 清除卡纸后，检查机器中的其它复印纸。</li></ul>
使用墨盒打印的复印件数量比预期数量少。	<ul style="list-style-type: none"><li>• 原稿可能包含图片、实线或粗线条。例如，原稿可能是使用更多墨粉的表格、新闻稿、书籍或其它文档。</li><li>• 机器可能经常开和关。</li></ul>

## 打印质量问题

机器内有污垢或者装纸不正确会降低打印质量。请参见下表解决问题。

情况	建议的解决方法
<p><b>打印色淡或模糊</b></p> 	<p>如果页面出现垂直的白色条纹或模糊区域:</p> <ul style="list-style-type: none"><li>• 墨粉量不足。墨盒的使用寿命可以暂时延长。参见 7.7 页中的“摇匀墨粉”。如果此方法不能提高打印质量, 安装一个新墨盒。</li><li>• 纸张可能不符合要求, 如太潮或太粗糙。请参见 A.5 页中的“纸张规格”。</li><li>• 如果整个页面都较淡, 是打印分辨率设置太低或启用了省墨模式。调整打印分辨率并关闭省墨模式。请分别参见 5.8 页。</li><li>• 有污点或者模糊说明墨盒需要清洁。请参见 7.10 页中的“清洁硒鼓”。</li><li>• 扫描装置表面可能变脏。清洁扫描装置。请参见 7.5 页。</li></ul>
<p><b>墨粉污点</b></p> 	<ul style="list-style-type: none"><li>• 纸张可能不符合要求, 如太潮或太粗糙。请参见 A.5 页中的“纸张规格”。</li><li>• 传墨辊或进纸通道可能较脏。清洁硒鼓和机器内部。参见 7.4 页和 7.10 页。</li></ul>
<p><b>字符不全</b></p> 	<p>如果页面上的字符模糊不全:</p> <ul style="list-style-type: none"><li>• 可能是某页纸的纸质较差。重试打印作业。</li><li>• 纸张含水量不均匀, 或者纸面上有湿点。尝试其它品牌的纸张。请参见 A.5 页中的“纸张规格”。</li><li>• 纸质较差。造纸工艺会使纸张的某些地方不吸墨。尝试其它类型或品牌的纸张。</li><li>• 墨盒可能存在缺陷。请参见下一页的“反复出现横向墨痕”。</li><li>• 如果问题依然存在, 请联系服务代表。</li></ul>
<p><b>垂直条纹</b></p> 	<p>如果页面上出现黑色的垂直条纹:</p> <ul style="list-style-type: none"><li>• 墨盒内的硒鼓可能有划痕。拆除原墨盒, 并安装新墨盒。请参见 7.8 页中的“更换墨盒”。</li></ul>

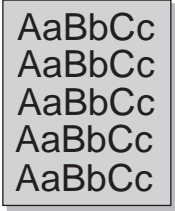
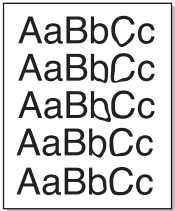
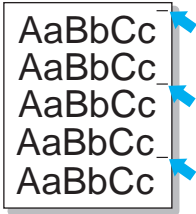
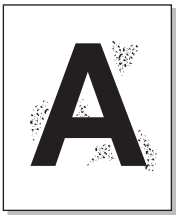
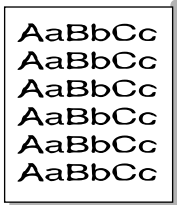
情况	建议的解决方法
<p><b>背景发灰</b></p> 	<p>如果背景颜色太深:</p> <ul style="list-style-type: none"> <li>• 使用较轻的纸张。请参见 A.5 页 中的“纸张规格”。</li> <li>• 检查机器的工作环境, 过于干燥 (低湿度) 或潮湿 (RH 超过 80%) 的环境会增加背景的深度。</li> <li>• 拆除原墨盒, 并安装新墨盒。请参见 7.8 页 中的“更换墨盒”。</li> </ul>
<p><b>墨粉污渍</b></p> 	<ul style="list-style-type: none"> <li>• 清洁机器内部。请参见 7.4 页。</li> <li>• 检查纸张类型和质量。请参见 A.5 页 中的“纸张规格”。</li> <li>• 拆除原墨盒, 并安装新墨盒。请参见 7.8 页 中的“更换墨盒”。</li> </ul>
<p><b>反复出现横向墨痕</b></p> 	<p>如果打印面上等间距地出现墨痕:</p> <ul style="list-style-type: none"> <li>• 墨盒可能损坏。如果页面上反复出现墨痕, 可多次打印清洁页来清洁墨盒 (参见 7.10 页 中的“清洁硒鼓”)。如果打印输出后问题仍然存在, 请拆除原墨盒, 并安装新墨盒。请参见 7.8 页 中的“更换墨盒”。</li> <li>• 机器内部某个地方可能粘有墨粉。如果问题出现在页面的背面, 在多打印几张纸之后问题可能会自行解决。</li> <li>• 熔凝器组件可能损坏。请联系服务代表。</li> </ul>
<p><b>背景墨粉扩散</b></p> 	<p>背景墨粉扩散是少量墨粉分布在打印页面上而导致的。</p> <ul style="list-style-type: none"> <li>• 纸张可能过于潮湿。尝试换一批纸张打印。请于使用前拆开纸张包装, 以免纸张吸收过多湿气。</li> <li>• 如果背景墨粉扩散出现在信封上, 请更改打印布局, 避免打印在背面有重叠接缝的位置。在接缝上打印可能会导致此问题。</li> <li>• 如果背景墨粉扩散到整个打印面, 请通过应用程序或打印机属性调整打印分辨率。</li> </ul>
<p><b>字形改变</b></p> 	<ul style="list-style-type: none"> <li>• 如果字形发生变化使图像效果不真实, 可能是纸张过于光滑。尝试使用不同的纸。请参见 A.5 页 中的“纸张规格”。</li> <li>• 如果字形发生变化并产生起伏效果, 可能需要维修扫描装置。请联系服务代表进行维修。</li> </ul>

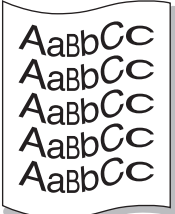
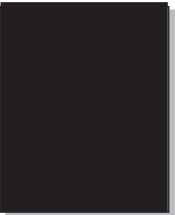
情况	建议的解决方法
<p data-bbox="244 195 362 224"><b>纸张走偏</b></p> 	<ul data-bbox="477 195 1153 301" style="list-style-type: none"> <li>• 确保正确地装入纸张。</li> <li>• 检查纸张类型和质量。请参见 A.5 页中的“纸张规格”。</li> <li>• 确保正确地装入纸张或其它材料，挡板没有过紧或过松地靠在纸摞上。</li> </ul>
<p data-bbox="244 490 362 519"><b>纸张卷曲</b></p> 	<ul data-bbox="477 490 1149 664" style="list-style-type: none"> <li>• 确保正确地装入纸张。</li> <li>• 检查纸张类型和质量。温度过高和过于潮湿都会使纸张卷曲。请参见 A.5 页中的“纸张规格”。</li> <li>• 翻转纸盒内的纸摞。或者将纸盒内的纸张旋转 180°。</li> <li>• 尝试打印到后出纸槽。</li> </ul>
<p data-bbox="230 805 375 834"><b>起皱或打摺</b></p> 	<ul data-bbox="477 805 1057 950" style="list-style-type: none"> <li>• 确保正确地装入纸张。</li> <li>• 检查纸张类型和质量。请参见 A.5 页中的“纸张规格”。</li> <li>• 翻转纸盒内的纸摞。或者将纸盒内的纸张旋转 180°。</li> <li>• 尝试打印到后出纸槽。</li> </ul>
<p data-bbox="203 1105 403 1134"><b>打印件背面较脏</b></p> 	<p data-bbox="477 1105 1009 1134">检查墨粉是否泄漏。清洁机器内部。请参见 7.4 页。</p>
<p data-bbox="244 1410 362 1439"><b>页面全黑</b></p> 	<ul data-bbox="477 1410 1174 1555" style="list-style-type: none"> <li>• 墨盒的安装方法可能不正确。拆下墨盒并重新装入。</li> <li>• 墨盒可能损坏，需要更换。拆除原墨盒，并安装新墨盒。请参见 7.8 页中的“更换墨盒”。</li> <li>• 机器可能需要修理。请联系服务代表。</li> </ul>



情况	建议的解决方法
<p><b>墨粉晕开</b></p> 	<ul style="list-style-type: none"> <li>• 清洁机器内部。请参见 7.4 页。</li> <li>• 检查纸张类型和质量。请参见 A.5 页 中的“纸张规格”。</li> <li>• 拆除原墨盒，并安装新墨盒。请参见 7.8 页 中的“更换墨盒”。</li> <li>• 如果仍有问题，可能需要修理机器。请联系服务代表。</li> </ul>
<p><b>字符脱墨</b></p> 	<p>字符脱墨是字符上原应印墨的部分却出现空白的现象。</p> <ul style="list-style-type: none"> <li>• 如果使用透明胶片，请尝试其它类型的透明胶片。由于透明胶片的成分，出现字符脱墨是正常的。</li> <li>• 可能打印在纸张的非打印面。请取出纸张并翻面。</li> <li>• 纸张可能不符合要求。请参见 A.5 页 中的“纸张规格”。</li> </ul>
<p><b>水平条纹</b></p> 	<p>如果出现水平排列的黑色线条或污点：</p> <ul style="list-style-type: none"> <li>• 墨盒的安装方法可能不正确。拆下墨盒并重新装入。</li> <li>• 墨盒可能存在缺陷。拆除原墨盒，并安装新墨盒。请参见 7.8 页 中的“更换墨盒”。</li> <li>• 如果仍有问题，可能需要修理机器。请联系服务代表。</li> </ul>
<p><b>卷曲</b></p> 	<p>如果打印后纸张卷曲或纸张无法进入打印机：</p> <ul style="list-style-type: none"> <li>• 翻转纸盒内的纸摞。或者将纸盒内的纸张旋转 180°。</li> <li>• 尝试打印到后出纸槽。</li> </ul>

## 打印问题（仅限于 激光多功能一体机 型号）

情况	可能的原因	建议的解决方法
机器不打印。	机器没有通电。	检查电源线的连接。检查电源开关和电源。
	没有将机器设为默认打印机。	在 Windows 中选择 <b>Printer Driver Type 1200</b> 作为默认打印机。
	检查机器是否有以下情况： • 前盖或后盖未关闭。 • 卡纸。 • 没有装纸。 • 没有安装墨盒。	找到问题后，请分别按以下方法解决。 • 关上盖板。 • 清除卡纸。请参见 8.3 页。 • 装纸。请参见 1.12 页。 • 安装墨盒。请参见 1.10 页。 如果出现打印机系统错误，请联系服务代表。
	计算机和机器间的连接电缆没有正确连接。	拔掉打印机电缆并重新连接。
	计算机和机器间的连接电缆损坏。	如果可能，将电缆连接到另一个工作正常的计算机上打印文档。您也可以尝试使用不同的打印机电缆。
	端口设置不正确。	检查 Windows 打印机设置，确认打印任务发送到了正确的端口，如 LPT 1。如果计算机有多个端口，请确保机器连接到正确的端口。
	机器配置可能不正确。	检查打印机属性，确保所有的打印设置均正确无误。
	打印机的驱动程序安装可能不正确。	删除打印机驱动程序，然后重新安装，请分别参见 1.24 页和 1.26 页。
	机器不能正常使用。	检查控制面板上的显示信息，机器是否指示系统错误。
机器从错误的纸张来源选择打印材料。	打印机属性中纸张来源的选择可能不正确。 大多数应用程序的纸张来源选项位于打印机属性中的 <b>纸张</b> 选项卡中。选择正确的纸张来源。请参见 5.8 页。	
打印作业非常缓慢。	作业可能非常复杂。	减少页面的复杂性或尝试调整打印质量设置。 对于 Letter 纸，机器的最大打印速度是 17 PPM，对于 A4 纸则是 16 PPM。
	如果使用 Windows 9x/Me，可能是后台打印设置不正确。	从 <b>开始</b> 菜单中选择 <b>设置</b> 和 <b>打印机</b> 。右键单击此机器的打印机图标，选择 <b>属性</b> ，单击 <b>详细信息</b> 选项卡，然后选择 <b>后台打印设置</b> 按钮。选择所需的后台打印设置。

情况	可能的原因	建议的解决方法
一半页面空白。	页面的打印方向设置可能不正确。	在应用程序中更改页面打印方向。请参见 5.3 页。
	实际纸张大小与纸张大小设置不匹配。	确保在打印机驱动程序中设置的纸张大小与纸盒中的纸张大小相匹配。
机器可以打印，但是文本有错误、乱码或者不完整。	打印机电缆可能松动或损坏。	拔掉打印机电缆并重新连接。打印一份曾经可以正确打印的作业。如果可能，将电缆和机器连接到另一台计算机，尝试打印一份已知正常的作业。最后，尝试更换新的打印机电缆。
	打印机驱动程序选择错误。	检查应用程序的打印机选择菜单，确保选中此机器。
	应用程序不能正常工作。	在其它应用程序中尝试打印作业。
	操作系统不能正常工作。	退出 Windows 并重启计算机。关闭机器然后重新开机。
打印页面为空白。	墨盒损坏或墨粉已用完。	摇匀墨粉（如果必要）。请参见 7.7 页。 更换墨盒（如果必要）。
	文件中可能包括空白页。	检查文件，确保其中不包括空白页。
	一些部件，例如控制器或电路板可能损坏。	请联系服务代表。
Adobe Illustrator 的图案打印不正确。	应用程序设置错误。	在图形属性的高级选项窗口中选择 <b>以位图下载</b> ，然后打印文档。
使用 USB 连接进行打印时，反复出现某个错误。	当 USB 模式设置为“Fast”时，某些 PC 用户的 USB 通信质量可能很差。	将 USB 模式更改为“Slow”。步骤如下： 1. 按操作面板上的 <b>菜单</b> ，直到显示屏顶部显示“Machine Setup”。 2. 按方向键（< 或 >），直到显示屏底部显示“USB Mode”，然后按 <b>确认</b> 。 3. 按方向键（< 或 >）选择“Slow（慢速）”。 4. 按 <b>确认</b> 保存选择。 5. 按 <b>清除 / 停止</b> 返回待机模式。

## 扫描问题（仅限于 激光多功能一体机 型号）

情况	建议的解决方法
扫描器不工作。	<ul style="list-style-type: none"><li>• 确保将要扫描的文档正面朝下放入 ADF。</li><li>• 可能没有足够的可用内存空间保存要扫描的文档。尝试用预扫描功能检查能否正常工作。尝试降低扫描分辨率。</li><li>• 检查 USB 或并口电缆是否连接正确。</li><li>• 确保 USB 或并口电缆没有问题。用没有问题的电缆更换现有电缆。如果必要，更换电缆。</li><li>• 如果使用并口电缆，确保其满足 IEEE 1284 标准。</li><li>• 检查扫描器的配置是否正确，或检查要使用的应用程序，确保扫描作业发送至正确的端口，如 LPT1。</li></ul>
扫描速度很慢。	<ul style="list-style-type: none"><li>• 检查机器是否正在打印接收的数据。在当前作业完成之后再扫描文档。</li><li>• 图形的扫描速度比文本慢很多。</li><li>• 使用扫描模式时通信速度会很慢，因为分析和再现扫描的图像时需要大量的内存。通过 BIOS 设置将计算机设置为 ECP 打印机模式。这将有助于提高速度。有关如何设置 BIOS 的详细信息，请参见计算机的操作说明。</li></ul>
计算机屏幕上出现以下信息： <ul style="list-style-type: none"><li>• “设备不能设置为您要求的 H/W 模式。”</li><li>• “端口被其它程序占用。”</li><li>• “端口已禁用。”</li><li>• “扫描器正忙于接收或打印数据。请在当前作业完成后重试。”</li><li>• “非法句柄。”</li><li>• “扫描失败。”</li></ul>	<ul style="list-style-type: none"><li>• 可能正在处理复印或打印作业。请在当前作业完成后重试该作业。</li><li>• 所选端口当前被占用。重新启动计算机并重试。</li><li>• 打印机电缆可能连接不当或电源被关闭。必须使用 USB 1.1 兼容电缆或支持 IEEE 1284 双向通信的并口电缆。</li><li>• 没有安装扫描器驱动程序或者操作环境设置不正确。</li><li>• 确保端口已正确连接并已打开电源，然后重新启动计算机。</li><li>• 不要同时使用并口电缆和 USB 电缆。</li></ul>

# 备注





## 规格

本章的内容包括:

- 一般规格
- 传真规格
- 扫描和复印规格
- 打印规格（仅限于 激光多功能一体机 型号）
- 纸张规格

## 一般规格

项目	说明
ADF 文件分离器	最多 20 张纸 (重量: 75 g/m <sup>2</sup> , 20 lb)
ADF 原稿大小	宽度: 142 ~ 216 mm (5.6 ~ 8.5 in.) 长度: 148 ~ 356 mm (5.8 ~ 14 in.)
进纸容量	供纸盒: 250 张纸 (重量: 75 g/m <sup>2</sup> , 20 lb) 手动送纸器: 1 张纸 (重量: 60 ~ 163 g/m <sup>2</sup> , 16 ~ 43 lb)
出纸容量	前出纸盒: 150 张纸 (正面朝下) 后出纸槽: 1 张纸 (正面朝上)
纸张类型	供纸盒: 普通纸 (60 ~ 90 g/m <sup>2</sup> , 16 ~ 24 lb) 手动送纸器: 普通纸、透明胶片*、标签*、厚纸、薄纸、文件纸、预印纸、彩色纸 * 仅限于 激光多功能一体机 型号
	卡片纸、信封 (60 ~ 163 g/m <sup>2</sup> , 16 ~ 43 lb)
耗材	单墨盒系统
电源要求	100 ~ 127 VAC, 50/60 Hz, 4.0 A 220 ~ 240 VAC, 50/60 Hz, 2.5 A
功率	休眠模式: 10 W (100 ~ 127 VAC) / 12 W (220 ~ 240 VAC) 待机模式: 85 W (100 ~ 127 VAC) / 95 W (220 ~ 240 VAC) 平均: 300 W
噪音	预热: 52 dB 待机模式: 39 dB 扫描: 52 dB 打印: 52 dB
预热时间	35 秒
工作环境	温度: 50 °F ~ 89 °F (10 °C ~ 32 °C) 湿度: 20 % ~ 80 % RH
LCD	16 个字符 x 2 行
机器尺寸 (宽 x 厚 x 高)	363.0 x 398.5 x 308.3 mm (不含话筒)
重量	净重: 9.7 Kg (包含耗材) 毛重: 11.7 Kg (包含耗材、附件和包装)
包装重量	纸: 2.7 Kg 塑料: 0.7 Kg

## 传真规格

项目	说明
兼容性	ITU-T Group 3
适用线路	公共交换电话网 (PSTN) 或支持 PABX 的线路
数据编码	MH/MR/MMR (ECM 模式)
调制解调器速度	33600/31200/28800/26400/24000/21600/19200/16800/14400/12000/ 9600/7200/4800/2400 bps, 支持回落
传输速度	约 3 秒 / 页 * 传输时间基于 ITU-T No.1 Chart, 涉及经过 ECM 压缩的文本数据的 内存传输。
扫描速度	约 6 秒 /LTR (标准传真分辨率模式)
纸张类型	普通纸 (60 ~ 90 g/m <sup>2</sup> , 16 ~ 24 lb)
纸张大小	Letter、A4、Legal、Folio、Executive、B5
分辨率	标准: 203 x 98 dpi 精细: 203 x 196 dpi 超精细: 203 x 392 dpi 照片: 203 x 196 dpi
用户内存	2 MB
半色调	256 级
自动拨号器	单触键拨号 (共 20 个号码) 缩位拨号 (共 80 个号码)



## 扫描和复印规格

项目	说明
兼容性（仅限于 激光多功能一体机 型号）	TWAIN 标准
扫描方式	CIS、单色
扫描分辨率	200 x 200 dpi（光学）
扫描长度	最大：15.7 in. (400 mm)
扫描宽度	最大：8.5 in. (216 mm) 有效：8.2 in. (208 mm)
单色位深度	1 位（文本模式） 8 位（灰度模式）
复印速度	Letter: 每分钟 17 页 A4: 每分钟 16 页
复印分辨率	300 x 300 dpi
缩放比例	50 ~ 150 %
复印份数	99 份
半色调	256 级

## 打印规格（仅限于 激光多功能一体机 型号）

项目	说明
打印方式	激光打印
打印速度	Letter: 每分钟 17 页 A4: 每分钟 16 页
纸张大小	供纸盒: Letter、A4、Legal、Folio、A5、A6、B5 手动送纸器: Letter、Legal、A4、Folio、Executive、A5、B5、A6、A6 卡片纸、明信片 4x6、Hagaki、信封 7-3/4、信封 9、信封 10、信封 DL、信封 C5、信封 C6、信封 B5 * 最小: 76 x 127 mm (3 x 5 in.) 最大: 216 x 356 mm (8.5 x 14 in.)
打印分辨率	600 x 600 dpi
模拟	SPL (GDI)
PC 接口	兼容 USB 2.0 规格和 IEEE 1284 并口
兼容性	Windows 95/98/2000/NT 4.0/Me/XP
内存	4 MB
首页打印时间	待机模式: 12 秒 节能模式: 47 秒

# 纸张规格

## 概述

此机器可以接受各种类型的打印材料，例如切边纸、再生纸（纤维含量可高达 100%）、信封、\* 标签 \*、透明胶片以及自定义大小的纸张等。纸张的重量、成分、纹理和湿度等因素是影响机器性能和输出质量的重要因素。使用不符合本操作说明所述规格的纸张可能会导致以下问题：

- 打印质量差
- 经常卡纸
- 机器过早陈旧

\* 仅限于 激光多功能一体机 型号

## 注意:

- 有些纸张可能符合本指南的所有规格，但仍无法产生令人满意的效果。这可能是由于操作不当、温度和湿度不适宜，或生产商无法控制的其它因素所致。
- 在大批量购买纸张之前，请确保该纸符合操作说明中的要求。

**小心:** 使用不符合规格的纸张可能导致打印机故障，并需要维修。但这种维修不包括在生产商的保修或服务协议范围之内。

## 支持的纸张大小

大小 (mm/in.)	重量	容量
<b>普通纸</b> Letter (215.9 x 279/8.5 x 11) A4 (210 x 297/8.27 x 11.69) Folio (215.9 x 330.2/8.5 x 13) Legal (215.9 x 355.6/8.5 x 14) Executive (184.2 x 266.7/7.25 x 10.5) B5(182 x 257/7.2 x 10) A5 (148 x 210/5.83 x 8.27) A6 (105 x 148/4.13 x 5.88)	<ul style="list-style-type: none"><li>• 供纸盒: 60 ~ 90 g/m<sup>2</sup> (16 ~ 24 lb) 文件纸</li><li>• 手动送纸器: 60 ~ 163 g/m<sup>2</sup> (16 ~ 43 lb) 文件纸</li></ul>	<ul style="list-style-type: none"><li>• 供纸盒: 250 张 75 g/m<sup>2</sup> (20 lb) 文件纸</li><li>• 手动送纸器: 1 张纸</li></ul>
<b>信封</b> No.9 (98.4 x 225.4/3.88 x 8.88) No.10 (104.8 x 241.3/4.13 x 9.5) DL (110 x 220/4.33 x 8.66) C5 (162 x 229/6.38 x 9.02) C6 (114 x 162/4.49 x 6.38) B5 (176 x 250/6.93 x 9.84) No.7 3/4 (98.4 x 190.5/3.88 x 7.5)	75 ~ 90 g/m <sup>2</sup>	手动送纸器: 1 张纸

大小 (mm/in.)	重量	容量
<b>标签</b> Letter (215.9 x 279/8.5 x 11) A4 (210 x 297/8.27 x 11.69)	120 ~ 150 g/m <sup>2</sup>	手动送纸器: 1 张纸
<b>透明胶片</b> Letter (215.9 x 279/8.5 x 11) A4 (210 x 297/8.27 x 11.69)	138 ~ 146 g/m <sup>2</sup>	
<b>卡片纸</b> A6 卡片 (105 x 148/4.13 x 5.88) 明信片 (101.6 x 152.4/4 x 6) Hagaki (100 x 148/3.94 x 5.83)	90 ~ 163 g/m <sup>2</sup>	
最小尺寸 (自定义)	60 ~ 120 g/m <sup>2</sup> (16 ~ 32 lb) 文件纸	
最大尺寸 (Legal)		

**\* 仅限于 激光多功能一体机 型号**

**注意:**

- 使用长度小于 127 mm (5 in.) 的打印材料时，可能会卡纸。为了获得最佳性能，请正确存放和处理纸张。请参见 A.8 页中的“纸张存放环境”。
- 容量因打印材料的重量、厚度以及环境因素而异。

## 纸张使用准则

为了获得最佳效果，请使用 75 g/m<sup>2</sup> (20 lb) 的常规纸。确保纸质良好，无划伤、缺口、破损、污迹、散落的微屑、灰尘、褶皱、凹孔及卷边或折边等。

如果不确定所装的纸张类型，如文件纸或再生纸，请查看包装上的标签。

以下故障可能影响打印质量，导致卡纸甚至机器损坏

现象	纸张问题	解决办法
打印质量或墨粉附着力差，进纸不畅	过于潮湿、粗糙、光滑或凹凸不平；纸质低劣	尝试其它类型的纸张，100 ~ 400 Sheffield 之间，湿度在 4 ~ 5 % 左右。
字形不全、卡纸和卷曲	存储不当	将纸张平整地存放在防潮包装中。
背景泛灰 / 机器磨损	太重	换用较轻的纸，使用后出纸槽。
送纸时产生过多的卷曲	太潮、纹理方向不正确或者纹理构造太短	<ul style="list-style-type: none"><li>• 使用后出纸槽。</li><li>• 使用长纹理纸张。</li></ul>
卡纸、损坏机器	划伤或穿孔	不要使用划伤或穿孔的纸张。
送纸问题	边缘粗糙	使用质量好的纸张。

### 注意:

- 不要使用低温油墨（如某种热熔印刷中使用的油墨）印制的信头纸。
- 不要使用带凹凸图案的信头纸。
- 本机器利用高温和压力将墨粉熔凝到纸面。请确保彩纸和预印表上的油墨能经受这一熔凝温度（在 200 ° C 或 392 ° F 下经受 0.1 秒）。

## 纸张规格

类别	规格
酸度	低于 5.5 pH
厚度	0.094 ~ 0.18 mm (3.0 ~ 7.0 mils)
一令的卷曲度	平整度在 5 mm (0.02 in.) 之内
切边状况	使用锋利刀片裁切，无可见毛边
耐高温性	在 0.1 秒内加热到 200° C (392° F) 时，不能烧焦、融化、移位或释放有害物质。
纹理	长纹理
湿度	占总重量的 4 % ~ 6 %
平滑度	100 ~ 400 Sheffield

## 出纸容量

出纸位置	容量
正面朝下出纸盒	150 张 75 g/m <sup>2</sup> (20 lb) 文件纸
正面朝上出纸槽	1 张 75 g/m <sup>2</sup> (20 lb) 文件纸

## 纸张存放环境

纸张存放环境直接影响送纸操作。

理想的情况是，机器和纸张应存放在室温或接近室温的环境中，不能太干燥也不能太潮湿。切记纸张是易吸潮的，它可以快速地吸收和散发湿气。

加热和加湿会损坏纸张。加热会导致纸张中的湿气蒸发，而低温会导致湿气在纸张上凝结。加热设备和空调会去除房间中的大部分湿气。打开纸包装开始使用后，纸张会散发湿气，从而产生条斑。潮湿的天气或水冷却器会导致房间中的湿度增加。打开纸包装开始使用后，纸张会吸收多余的湿气，从而导致打印颜色过淡和字形不全现象。而且，纸张反复散湿和吸湿后会扭曲变形，容易导致卡纸。

请注意不要购买过多的纸张，短时间内（大约 3 个月）够用就可以了。长期存放的纸张可能会遇到高温或高湿的情况，这样均会损坏纸张。规划是很重要的，可以防止大量的纸源受到损坏。

在使用之前，密封包装中未开封的纸可以稳定地存放几个月。打开包装的纸会更容易损坏，特别是当它们未使用防潮材料包装时。

纸张存放环境应该适当地维护，以确保纸张处于最佳的状态。一般要求环境温度为 20 到 24° C (68 到 75° F)，相对湿度为 45 % 到 55 %。在评估纸张存放环境时，应考虑以下准则：

- 纸张应存放在室温或接近室温的环境中。
- 空气不能太干或太湿。
- 存放打开包装的纸张的最佳方法是用防潮包装重新将纸张密封包装。如果机器的使用环境不很理想，在日常操作过程中只需打开所需用量的包装即可，以免纸张的湿度发生不必要的变化。

## 信封

信封的构造是打印效果的关键所在。信封的折线可以有多种变化，不仅是不同厂商，即使是出自同一厂商同一包装的信封也都不尽相同。信封的打印效果主要取决于信封的质量。选择信封时，应注意以下几点：

- 重量：信封纸的重量不应超过 90 g/m<sup>2</sup> (24 lb)，否则会卡纸。
- 构造：在打印之前，信封应平放，卷曲度不超过 6 mm (0.25 in.)，信封内不应有空气。
- 状态：信封无褶皱、缺口或其它损坏。
- 温度：应使用能经受机器热量和压力的信封。
- 大小：应只使用以下尺寸的信封。

---

### 注意：

- 信封打印只能使用手动送纸器。
  - 使用任何长度小于 140 mm (5.5 in.) 的介质都可能造成卡纸，原因可能是环境影响了纸张的质量。要获得最佳的打印效果，请妥善存放和处理纸张。请参见 A.8 页中的“纸张存放环境”。
-

## 双面封口的信封

双面封口结构的信封在信封的两边各有一个垂直而不是斜角的封口。这种信封很容易起皱。请确认所有封口都如图所示扩展到信封的四个角。

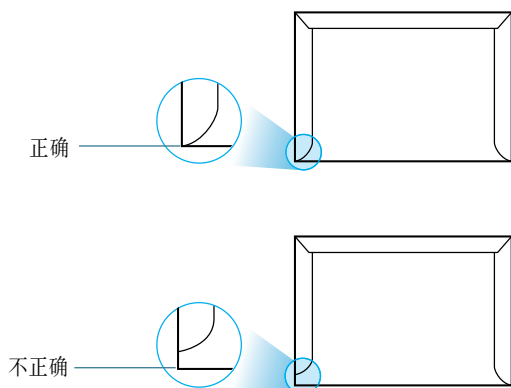

## 带胶条或封盖的信封

带胶条（可剥离）或多封盖（对折封口）的信封必须使用能经受机器热量和压力的粘胶。过多的封盖和胶条会使信封起皱甚至卡塞，而且还可能损坏熔凝器。

## 信封的边距

下面是商用 #10 或 DL 信封的标准地址边距。

地址类型	最小	最大
寄信人地址	15 mm (0.6 in.)	51 mm (2 in.)
收信人地址	51 mm (2 in.)	90 mm (3.5 in.)

### 注意:

- 为了获得最佳的打印效果，打印位置应距信封边缘至少 15 mm (0.6 in.)。
- 避免在信封封口重叠的区域打印。

## 信封的存放

正确存放信封有助于提高打印质量。信封应平放。如果信封内有空气气泡，在打印时信封可能会起皱。

## 标签（仅限于 激光多功能一体机 型号）

---

### 小心:

- 为了避免机器损坏，建议只使用激光打印机的专用标签。
  - 为了避免严重卡纸，必须使用手动送纸器打印标签并使用后出纸槽输出标签。
  - 切勿在同一张标签上重复打印，也不要仅在标签的局部进行打印。
- 

选择打印标签时，应注意以下质量：

- 粘胶：粘胶应能经受机器 180° C (356° F) 的熔凝温度。
- 排列：只使用标签之间没有露出衬纸的标签。标签之间的空白面会将标签剥离，从而导致严重卡纸。
- 卷曲：在打印之前，平放的标签在任何方向的卷曲度都不应超过 13 mm (5 in.)。
- 状态：不要使用起皱、发泡或有衬纸脱开迹象的标签。

## 透明胶片（仅限于 激光多功能一体机 型号）

机器使用的透明胶片必须能经受机器 180° C (356° F) 的熔凝温度。

---

**小心:** 为了避免机器损坏，建议只使用激光打印机的专用胶片。

---









H914-8650